

Catalogue Général

Cuves de stockage en polyéthylène pour
utilisations individuelles et collectives

Gamme des produits Habitat

Le Groupe RIKUTEC dans le monde



Allemagne
 États-Unis
 Corée du Sud
 Inde
 Dubai
 Turquie
 France
 Espagne
 Suisse
 Sloveinie
 Australie
 Brésil

Le Groupe RIKUTEC, qui sommes-nous ?

RIKUTEC est un groupe international composé d'entreprises innovantes. Nous sommes spécialisés dans la fabrication de moules et de machines périphériques pour l'extrusion-soufflage de polyéthylène. Nous produisons également des cuves pour différentes utilisations.

Grâce à notre savoir-faire et la recherche permanente de solutions répondant aux besoins de nos clients, nous avons développé durant les 30 dernières années deux secteurs d'activité indépendants et complémentaires.

RIKUTEC promeut le développement d'une technologie futuriste pour la conception des machines destinées à l'extrusion-soufflage et une production optimisée pour les marchés de l'emballage industriel, avec des pièces soufflées très techniques. Nous sommes également présents sur les marchés de la construction, du bâtiment et des travaux publics avec notre gamme de cuves petits et gros volumes. Ces produits permettent de traiter les eaux usées domestiques, de récupérer les eaux de pluie et de stocker le fioul et les huiles.

Tous nos produits sont fabriqués, sur des installations développées et construites par nos soins, dans nos unités de production.



RIKUTEC France

RIKUTEC France jouit d'une expérience de près de 45 ans dans la fabrication d'appareils et de solutions techniques destinées à l'assainissement des eaux usées, l'eau de pluie ou le fioul domestique. Ces solutions sont composées de cuves et accessoires innovants.

Les cuves sont réalisées par coextrusion-soufflage en PEHD (Polyéthylène Haute Densité).

Nos appareils bénéficient des performances de résistance, de fiabilité et de pérennité, caractéristiques au Polyéthylène Haute Densité (PEHD).

La plupart des appareils RIKUTEC France ont obtenu les différents marquages CE, certifications et agréments les positionnant comme les plus performants sur les marchés de l'assainissement des eaux usées domestiques, le stockage d'eau de pluie et le stockage de fioul domestique.

Sommaire

Assainissement Non-Collectif

- 18 Nos bacs dégraisseurs
- 19 Filière traditionnelle d'Assainissement Non-Collectif
- 20 Nos décanteurs DEC 77 ou DEC 185
- 21 Nos fosses toutes eaux EPURBLOC 115
- 22 Nos fosses toutes eaux EPURBLOC 119
- 23 Nos fosses toutes eaux EPURBLOC 122 renforcées
- 24 Nos fosses toutes eaux EPURBLOC 185 et EPURBLOC 185 gros volumes
- 25 Nos fosses toutes eaux ultra-renforcées double peau 204
- 26 Nos fosses d'accumulation à vidanger ultra-renforcées double peau 204
- 27 Nos préfiltres décoloïdeurs
- 28 Nos chasses à auget
- 29 Nos kits filtres drainés et non drainés
- 30 Nos boîtes et accessoires
- 31 Traitement: Filières classiques (NF DTU 64.1)
- 34 Nos filtres compacts ACTIFILTRE 185
- 35 Schéma de principe de la filière ACTIFILTRE 185
- 36 Nos filtres compacts ACTIFILTRE 185
- 37 Nos filtres compacts ACTIFILTRE 185 grands volumes
- 38 Nos filières combinées pour le traitement des eaux usées et récupération des eaux de pluie ACTIFILTREO® 185
- 39 Schéma de principe de la filière ACTIFILTREO® 185
- 42 Nos stations d'épuration ACTICLEVER 122 et 185
- 43 Schéma de principe de la station d'épuration ACTICLEVER 122 et 185
- 44 Nos stations d'épuration SBR ACTIBLOC 185
- 45 Schéma de principe de la filière ACTIBLOC 185
- 46 Nos stations d'épuration SBR ACTIBLOC 185
- 47 Nos stations d'épuration ACTIBLOC ultra-renforcées double peau 204
- 48 Nos stations d'épuration ACTIBLOC ultra-renforcées double peau 204
- 50 Nos accessoires: réhausses de cuves
- 51 Nos accessoires: tampons de fosses et périphériques
- 51 Notre gamme de tunnels d'infiltration

Eaux de pluie

- 54 Récupérer l'eau de pluie, un geste éco-citoyen
- 58 AQUAVARIO stockage extérieur XT STANDARD
- 58 AQUAVARIO stockage extérieur XT FILTRE
- 59 Cuves de stockage XT STANDARD
- 59 Cuves de stockage XT FILTRE
- 59 Accessoires de jumelage de cuves
- 62 Nos cuves de récupération des eaux de pluie extra-plates AT70
- 63 Nos cuves de récupération des eaux de pluie PANIER AT112
- 64 Nos cuves de récupération des eaux de pluie AT115
- 65 Nos cuves de récupération des eaux de pluie BASIC AT119 et AT185
- 66 Nos cuves de récupération des eaux de pluie PANIER AT119 et AT185
- 67 Nos cuves de récupération des eaux de pluie SINUS AT119 et AT185
- 68 Nos cuves de récupération des eaux de pluie gros volumes AT185
- 69 Nos cuves de stockage enterrées ultra-renforcées double peau AT204
- 70 Nos cuves de rétention et de régulation extra-plate DEV 70
- 71 Nos cuves de rétention et de régulation stockage extra-plate DEV+AT 70
- 72 Nos cuves de rétention et de régulation DEV 185
- 73 Nos cuves de rétention et de régulation stockage DEV + AT 185
- 74 Nos cuves de rétention et régulation ultra-renforcées double peau AT204
- 75 Nos filtres en amont des stockages
- 76 Nos accessoires : réhausses de cuves
- 77 Notre gamme de tunnels d'infiltration | Poly IBC GR 1000 litres | Notre conteneur grillagé 1000 litres

Fioul

- 82 Eurolentz
- 84 Eurolentz Confort
- 85 Eurolentz Confort XT
- 86 Nos accessoires fioul vendus séparément





Cuves de stockage en polyéthylène pour utilisations individuelles et collectives

Eau de pluie, eaux usées et sources d'énergies liquides

Nos cuves aériennes de récupération et de stockage de l'eau de pluie.

Nos fosses septiques traditionnelles et filières compactes pour l'assainissement individuel.

Nos cuves pour le stockage de fioul domestique pour l'installation à l'intérieur et à l'extérieur.

Nos cuves enterrées de récupération et de stockage de l'eau de pluie.

Documents et photos non contractuels. Sous réserve de modifications techniques.

Economie circulaire RIKUTEC France

Face au changement climatique, nous devons tous prendre nos responsabilités. Pour nous, chez RIKUTEC, cela signifie protéger les ressources, agir de manière durable et consciente.

Nous travaillons sur des plastiques recyclés de haute qualité. Nous voulons les améliorer et les intégrer de façon cohérente.

Nous voulons travailler au progrès dans notre secteur et devenir une entreprise toujours plus durable par conviction et responsabilité.

Protection de nos ressources

Le développement durable est une question prioritaire. Les mesures visant à protéger notre environnement et nos ressources sont de plus en plus importantes et nous tiennent à cœur.

Au sein du groupe RIKUTEC, nous utilisons nos ressources de manière efficace et orienté vers l'avenir, nous évitons le gaspillage d'énergie et nous concentrons sur l'utilisation de matériaux recyclables.

Approche circulaire chez RIKUTEC

Transformation des matériaux

Nous transformons environ 6 000 tonnes de plastique par an notamment dans le domaine de l'habitat avec des cuves destinées au traitement des eaux usées et à la gestion de l'eau de pluie à la parcelle.

- Minimum 50% de la matière première que nous utilisons dans le domaine de l'habitat provient de matériaux recyclés.
- Nous réintroduisons également dans le cycle des matériaux issus de nos propres processus.



Notre engagement et action de recyclage

Certificat LNE 38753-0 du 22.12.2022 valable pour les gammes de produits AT70, AT119, AT122 et AT185

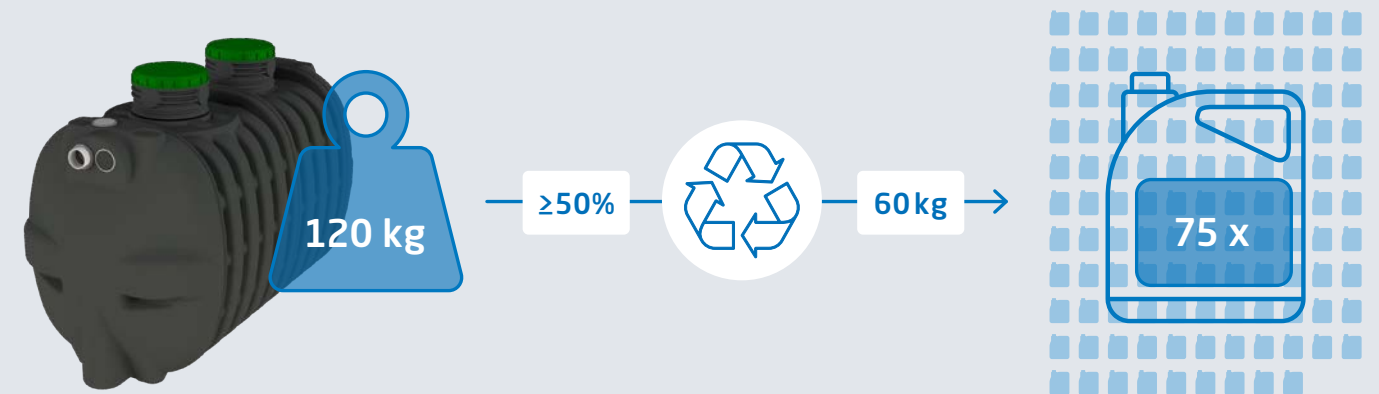

Par exemple, un EPURBLOC 122 3000 litres contient un taux de matières recyclées de 50% MINIMUM. Cela correspond à 75 jerricans de 15 litres en plastique recyclé.

Des matières premières issues de matières recyclées

La durabilité est une priorité absolue. Au sein du groupe RIKUTEC, les mesures de protection de nos ressources deviennent également de plus en plus importantes. Nous utilisons nos ressources de manière efficace, nous sommes orientés vers l'avenir et nous évitons le gaspillage inutile d'énergie avec l'utilisation de matériaux recyclables.

La durabilité au sein du Groupe RIKUTEC:

Nous nous efforçons d'automatiser et de normaliser les procédés au sein du groupe RIKUTEC afin d'atteindre la plus grande efficacité écologique et économique.

Nous fabriquons des produits innovants qui nous permettent d'économiser les ressources naturelles telles que l'eau potable. Notre expertise et nos solutions dans le domaine de l'emballage industriel protègent également notre environnement des substances dangereuses.

Nous optimisons constamment nos processus de production et développons des produits innovants. Cela nous a permis, entre autres, de produire des citernes optimisées afin de réduire ainsi les émissions de CO2 dans nos concepts logistiques globaux.

Nous utilisons la chaleur perdue générée pendant le processus de fabrication. L'énergie est réinjectée en continu dans le cycle de production.

Nous utilisons des matériaux recyclables dans des étapes de production spéciales.

Nous utilisons les concepts énergétiques les plus innovants dans la gestion de nos bâtiments, ce qui nous permet de réduire nos besoins en énergie.



Matières premières issues du recyclage



Utilisation Durable de l'eau grâce à nos solutions

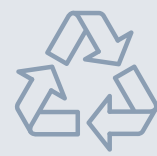

Recyclables

RIKUTEC France obtient le Label MORE : MOBILISÉS pour RECYCLER

Sous l'impulsion de la Fédération de la Plasturgie et des Composites, le Label MORE vient récompenser les industriels qui intègrent des matières plastiques recyclées dans leur production, dans une démarche d'innovation et d'économie circulaire.

Cette distinction est attribuée chaque année sur la base des déclarations des volumes de matières premières recyclées consommées, et souligne l'engagement des plasturgistes qui œuvrent dans une démarche d'innovation et d'économie circulaire.

Pour les entreprises qui l'obtiennent, ce label est une vraie reconnaissance de leur investissement quotidien afin de fabriquer des produits toujours moins impactants pour l'environnement.

Agir à la source

Une fois encore, cette récompense couronne les engagements de RIKUTEC pris en intégrant presque exclusivement des matières premières recyclées.

Une démarche globale qui vise à réduire l'empreinte environnementale de notre entreprise en favorisant le développement de l'économie circulaire. Cette volonté s'intègre dans la stratégie de l'entreprise. Cet engagement, vecteur d'innovations, se traduit par plusieurs actions prioritaires :

- L'intégration de matières recyclées dans la fabrication de nos produits
- La recherche du meilleur procédé qui utilisera le moins d'énergie possible
- La pratique poussée d'éco-conception

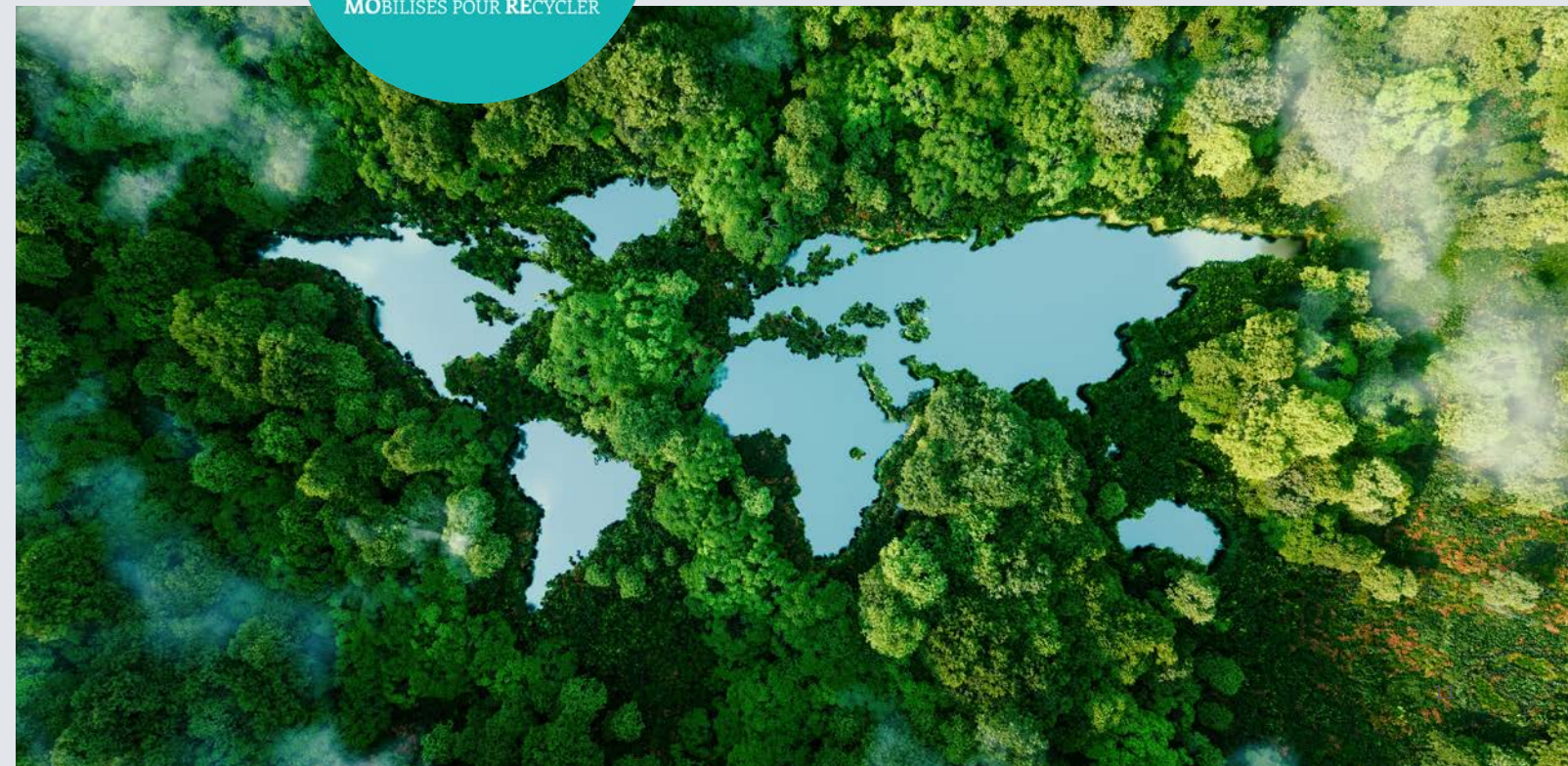



GARANTIE DES NOS FILIERES ACTIFILTRE - ACTICLEVER - ACTIBLOC - ACTIFILTREO

Nos clients peuvent faire valoir la garantie par l'ENREGISTREMENT de nos produits sur notre site :

<https://service.rikutec.fr/enregistrer-mon-produit> 

Pour les filières ACTIFILTRE : la garantie prend effet à réception du dossier complet selon les modalités stipulées dans l'annexe du livret utilisateur. Pour les filières ACTICLEVER et ACTIBLOC : la garantie prend effet à réception du document de mise en service par un technicien RIKUTEC France ou prestataire de services partenaire.

Spécialiste de l'extrusion-soufflage

Le groupe RIKUTEC est un spécialiste de la fabrication de tous types de produits par extrusion-soufflage.

Cette technique de fabrication donne au polyéthylène d'excellentes caractéristiques physiques pour la fabrication de corps creux présentant les avantages suivants par rapport aux autres procédés de fabrication:

- L'étanchéité et l'imperméabilité, étant fabriqués en une seule pièce sans soudure ni joints.
- Durabilité, inaltérabilité dans le temps après exposition au rayonnement UV et aux températures élevées.
- Résistance aux impacts et à la corrosion (intérieur et extérieur).
- Légèreté, manipulation, transport et stockage facile.



En plus des caractéristiques intrinsèques communes à la technique d'extrusion-soufflage, RIKUTEC utilise cette technologie multi couches pour adapter la fabrication des produits au domaine d'utilisation (par exemple la couche de polyéthylène alimentaire ou de couleur).

Conformité des Produits RIKUTEC

Assainissement

Appareils conformes :

- à l'Arrêté Technique du 7 septembre 2009 modifié (JORF n°51 du 28 février 2021)
- à l'Arrêté du 21 juillet 2015 modifié (JORF n°4 du 10.10.2020)
- à la Norme NF DTU 64.1 P1-1, P1-2 & P2, août 2013
- à la Norme NF P16-008
- à la Norme NF-EN 12566-1+A1, marquage CE sur EPURBLOC
- à la norme NF EN 12566-3+A2, marquage CE sur ACTIBLOC, ACTIFILTRE, ACTICLEVER et ACTIFILTREO
- à la norme NF EN 858-1, sur séparateurs de graisses (SG)
- Numéro de série gravé sur chaque appareil et code-barre EAN 13.

Eaux de pluie

Appareils conformes :

- à l'Arrêté du 21. 08. 2008 (JO n° 5 du 29. 08. 2008)
- à l'Arrêté du 17. 12. 2008 (JO n° 27 du 26. 12. 2008)
- à l'Arrêté du 17. 12. 2008 (JO n° 28 du 25.12. 2008)
- à la Circulaire du 09.11.2009 (en application de l'arrêté du 17. 12. 2008)
- au Décret du 06.07.2011
- à l'Avis DGS (Usage des eaux de pluies pour les eaux de lavage - 24 janvier 2011).

Stockage de fioul

Appareils conformes :

- à l'Arrêté du 01.07.2004 (J.O. N° 171 du 25.07.2004)
- à la Norme NF EN 13341 + A1
- à la Norme NF M 88-561+A1



L'assainissement autonome

Épuration des eaux usées

Notre gamme d'assainissement non collectif

L'assainissement non collectif en France représente un enjeu important puisqu'il concerne près de 5 millions de dispositifs d'assainissement des eaux usées domestiques. RIKUTEC France, a été l'un des premiers industriels à fabriquer des fosses septiques et autres accessoires, permettant la réalisation des filières d'assainissement dites traditionnelles. L'évolution de la réglementation nous a conduits à développer des solutions compactes performantes et les moins onéreuses en entretien répondant aux contraintes rencontrées notamment dans le cadre de la réhabilitation.



Fosses Septiques et dégraisseurs

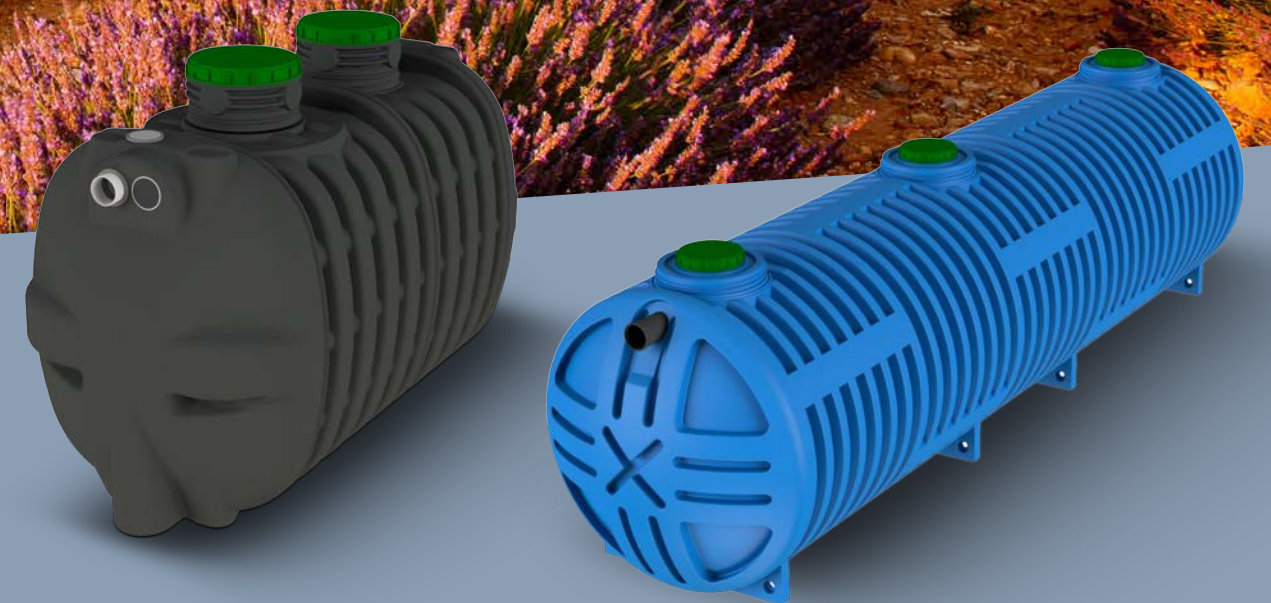

Nos bacs dégraisseurs



Nos bacs dégraisseurs sont composés d'une cuve monobloc, ils doivent être installés:

- Pour le prétraitement d'eaux usées ménagères (cuisines, salles de bains, buanderie).
- Si la fosse septique toutes eaux est située à plus de 10 m de l'immeuble ou de l'habitation.
- Exclusivement destinés à un usage domestique non collectif.
- Obligatoire en cas de traitement séparé.

Ouvrage peu profond acceptant jusqu'à 60 cm de remblai dans le respect des conditions de pose.

Légèreté et inaltérabilité du PEHD.

- Inaltérable
- Légère et compacte
- Monocuve robuste
- Coextrusion soufflage

Dégraisseur SG 60 200



Dégraisseur SG 77 500

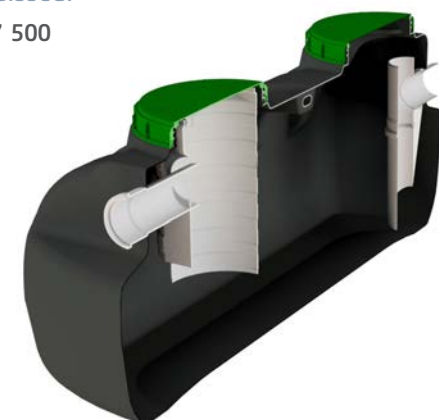

Dimensions *valeurs approximatives non contractuelles

Désignation	Code	Capacité l	Débit l/s	Utilisation	Poids kg	Ø entrée et sortie mm	Longueur cm	Largeur cm	Hauteur cm	Hauteur entrée cm	Hauteur sortie cm	Tampon de visite mm
SG 60 200	32602	200	1	cuisine	13	110	120	60	65	39	32	1 x 400
SG 77 500	11650	500	1	cuisine + sdb	27	110	170	77	73	49	42	2 x 400
SG 77 1000	11699	1000	3	cuisine + sdb	41	110	170	77	123	100	93	2 x 400

Filière traditionnelle d'Assainissement Non-Collectif

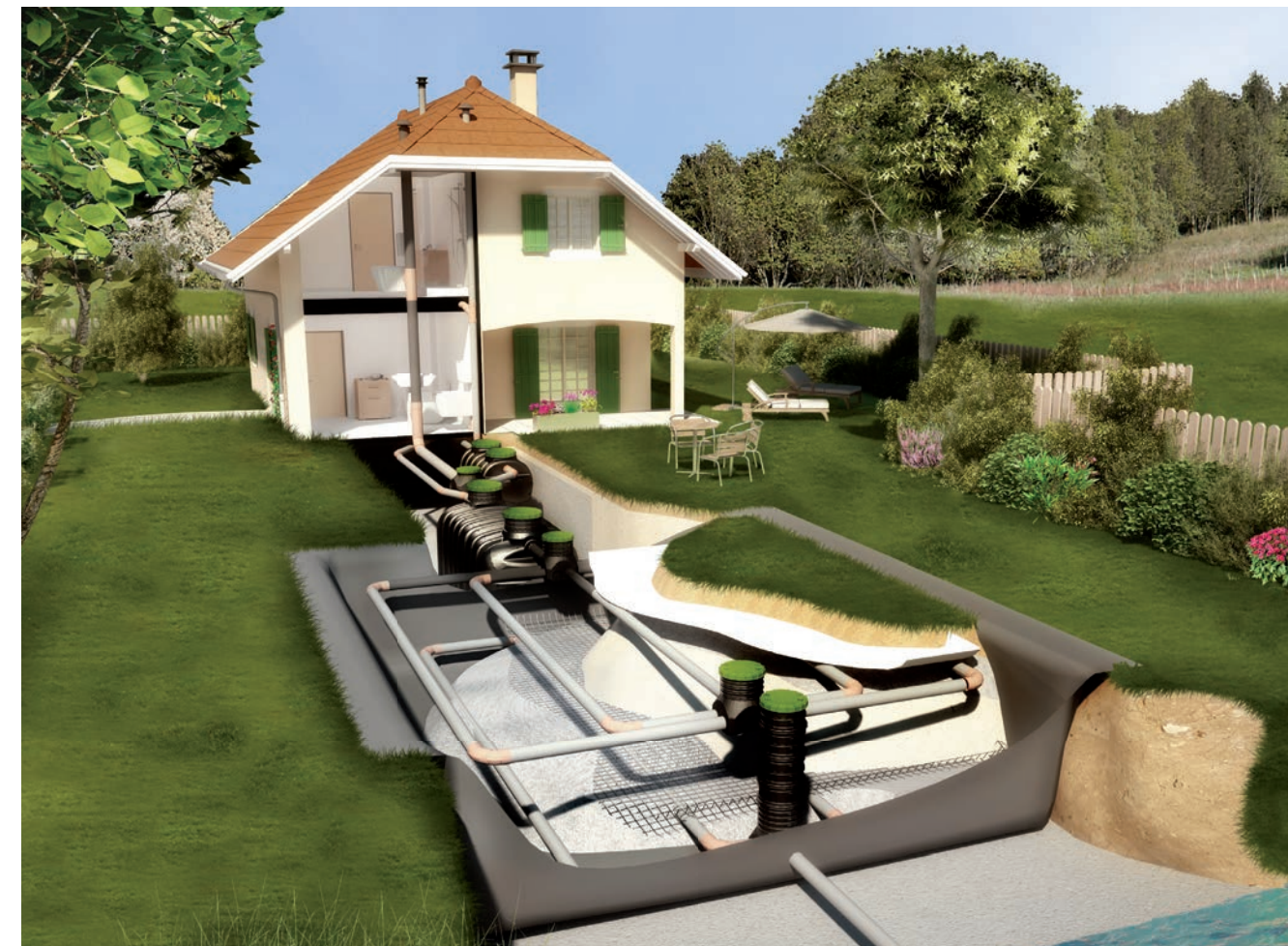

→ En France, près de 20% de la population n'est pas raccordés au réseau public de collecte des eaux usées et doit être équipés d'installations d'assainissement non collectif (ANC) particulièrement adaptées en zone d'habitat dispersé.

→ Les eaux usées traitées sont constituées des eaux vannes (eaux des toilettes) et des eaux grises (lavabos, cuisine, lave-linge, douche...). Les installations d'ANC doivent permettre le traitement commun de l'ensemble de ces eaux usées.

→ Si votre habitation ne peut être reliée au réseau public d'assainissement, RIKUTEC France propose des solutions de prétraitement et de traitement de eaux usées domestiques adaptées à chaque configuration de terrain.

→ La filière d'ANC RIKUTEC France s'intègre parfaitement dans le paysage en ne laissant apparaître que les tampons permettant l'accès pour l'entretien et la vidange.

Nos décanteurs DEC 77 ou DEC 185



Nos décanteurs sont disponibles en gamme 77 de 1000 et 1500 litres et en gamme 185 de 4000 à 10000 litres. Elles sont adaptées pour recueillir les eaux-vannes uniquement, dans le cadre d'une mise en conformité de l'assainissement pour conserver le prétraitement séparé des eaux ménagères et des eaux-vannes.

- Ouvrage de forme rectangulaire peu profond
- Hauteur de remblai jusqu'à 60 cm dans le respect des conditions de pose
- Pose en nappe dans le respect des conditions de pose
- Légèreté et inaltérabilité du PEHD
- Prise de la ventilation facilitée en entrée de la cuve (sens des gaz).

- Inaltérable
 - Légère et compacte
 - Monocuve robuste
 - Coextrusion soufflage

Décanteur
DEC 77 1500



Dimensions *valeurs approximatives non contractuelles

Désignation	Code	Equivalent Habitant EH	Poids kg	Ø entrée et sortie mm	Longueur cm	Largeur cm	Hauteur cm	Hauteur entrée cm	Hauteur sortie cm	Tampon de visite mm
DEC 77 1000	11634	1 à 4	42	100	170	77	123	100	97	2 x 400
DEC 77 1500*	11636	5 à 6	62	100	170	77	166	143	140	2 x 400
DEC 185 4000	35320	12	140	100	205	185	155	122	119	2 x 400
DEC 185 5000	35321	14	160	100	243	185	155	122	119	2 x 400
DEC 185 6000	36914	16	225	100	313	185	155	122	119	2 x 400
DEC 185 7000	36915	18	250	160	350	185	155	119	116	2 x 400
DEC 185 8000	35322	20	280	160	420	185	155	119	116	2 x 400
DEC 185 9000	35386	22	300	160	458	185	155	119	116	2 x 400
DEC 185 10000	35331	24	320	160	497	185	155	119	116	2 x 400
DEC 185 12000	37624	28	420	160	641	185	155	119	116	2x400
DEC 185 15000	37625	34	480	160	752	185	155	119	116	2x400
DEC 185 20000	37626	48	640	160	1006	182	155	119	116	2x400
DEC 185 25000	37627	64	800	160	1260	185	155	119	116	2x400

*Egalement disponible en version EPURBLOC_art.35673 : EPURBLOC 77 1500

Nos fosses toutes eaux EPURBLOC 115



Le traitement des eaux usées domestiques est un défi au niveau mondial. Le Groupe RIKUTEC propose une technologie et des systèmes complets de traitement des effluents, spécifiques à chaque pays. L'Epurbloc 115 est une fosse septique assurant le prétraitement des effluents domestiques. Il est disponible en 2000 et 3000 L.

- Facile à installer et à entretenir
- Installation enterrée
- Solide et empilable
- Préfiltre Performance amovible, léger, constitué de billes en polypropylène.

- Un transport optimisé
 - Une installation facile
 - Haute résistance grâce à la technologie de l'extrusion-soufflage

EPURBLOC
115 3000



Dimensions *valeurs approximatives non contractuelles

Désignation	Code	Equivalent Habitant EH	Poids kg	Ø entrée et sortie mm	Longueur cm	Largeur cm	Hauteur cm	Hauteur entrée cm	Hauteur sortie cm	Tampon de visite mm
EPURBLOC 115 2000	37566	4	120	110	210	115	190	165	145	400
EPURBLOC 115 3000	37389	5	140	110	290	115	185	165	143	400

Notre fosse toutes eaux EPURBLOC 119



Notre fosse septique EPURBLOC 119 toutes eaux à nervures est disponible en 2000 litres. Elle est adaptée pour recueillir toutes les eaux usées domestiques, dans le cadre d'une installation neuve ou d'une mise en conformité de l'assainissement.

- Ouvrage de forme rectangulaire peu profond
- Hauteur de remblai jusqu'à 60 cm dans le respect des conditions de pose
- Pose en nappe
- Légèreté et inaltérabilité du PEHD
- Prise de la ventilation facilitée en entrée de la cuve
- Préfiltre Performance amovible, léger, constitué de billes en polypropylène.

EPURBLOC 119
2000



- Inaltérable
- Légère et compacte
- Très résistante robuste
- Coextrusion soufflage

Dimensions *valeurs approximatives non contractuelles

Désignation	Code	Equivalent Habitant EH	Poids kg	Ø entrée et sortie mm	Longueur cm	Largeur cm	Hauteur cm	Hauteur entrée cm	Hauteur sortie cm	Tampon de visite mm
EPURBLOC 119 2000	24489	2 à 4	92	100	190	119	144	118	115	2 x 400

Nos fosses toutes eaux EPURBLOC 122 renforcées



Nos fosses septiques toutes eaux à nervures sont disponibles en gamme 122 renforcée de 3000 litres à 4000 litres. Elles sont adaptées pour recueillir toutes les eaux usées domestiques, dans le cadre d'une installation neuve ou d'une mise en conformité de l'assainissement.

- Ouvrage de forme ovale peu profond
- Hauteur de remblai jusqu'à 80 cm dans le respect des conditions de pose
- Pose en nappe
- Légèreté et inaltérabilité du PEHD
- Prise de la ventilation facilitée en entrée de la cuve
- 2 réhaussees fournies.
- Préfiltre Performance amovible, léger, constitué de billes en polypropylène.

EPURBLOC 122
3000



- Terrain tous types
- Légère et compacte
- Monocuve robuste
- Coextrusion soufflage

Dimensions *valeurs approximatives non contractuelles

Désignation	Code	Equivalent Habitant EH	Poids kg	Ø entrée et sortie mm	Longueur cm	Largeur cm	Hauteur cm	Hauteur entrée cm	Hauteur sortie cm	Tampon de visite mm
EPURBLOC 122 3000	36988	5	120	100	244	122	166	127	125	2 x 400
EPURBLOC 122 4000	36989	6	130	100	315	122	166	127	125	2 x 400

Nos fosses toutes eaux EPURBLOC 185 et EPURBLOC 185 gros volumes



Nos fosses septiques toutes eaux à nervures sont disponibles de 4000 à 24 000 litres. Elles sont adaptées pour recueillir toutes les eaux usées domestiques, dans le cadre d'une installation neuve ou d'une mise en conformité de l'assainissement.

- Ouvrage de forme rectangulaire peu profond
- Hauteur de remblai jusqu'à 60 cm dans le respect des conditions de pose
- Pose en nappe
- Légèreté et inaltérabilité du PEHD
- Prise de la ventilation facilitée en entrée de la cuve
- Préfiltre Performance amovible, léger, constitué de billes en polypropylène

- Monobloc
- Modulaire jusqu'à 25 m³
- Avec ou sans cloison intermédiaire
- Idéal pour grand projet (commerce, bureau, parking, etc.).



EPURBLOC 185 25000

Dimensions *valeurs approximatives non contractuelles

Désignation	Code	Equivalent Habitant EH	Poids kg	Ø entrée et sortie mm	Longueur cm	Largeur cm	Hauteur cm	Hauteur entrée cm	Hauteur sortie cm	Tampon de visite mm
EPURBLOC 185 4000	35409	6	140	100	205	185	155	122	119	2 x 400
EPURBLOC 185 5000	35509	7	160	100	243	185	155	122	119	2 x 400
EPURBLOC 185 6000	37325	8	225	100	313	185	155	122	119	2 x 400
EPURBLOC 185 7000	37326	9	250	160	351	185	155	119	116	2 x 400
EPURBLOC 185 8000	37327	10	280	160	430	185	155	119	116	2 x 400
EPURBLOC 185 9000	37328	11	300	160	458	185	155	119	116	2 x 400
EPURBLOC 185 10000	37329	12	320	160	498	185	155	119	116	2 x 400
EPURBLOC 185 12000	37331	14	420	160	635	185	155	119	116	2 x 400
EPURBLOC 185 15000	37600	17	480	160	752	185	155	119	116	2 x 400
EPURBLOC 185 20000	37601	22	640	160	1006	185	155	119	116	2 x 400
EPURBLOC 185 25000	37602	26	800	160	1260	185	155	119	116	2 x 400

Nos fosses toutes eaux ultra-renforcées double peau 204



Ces appareils sont destinés à la réalisation d'ouvrages de prétraitement des eaux usées domestiques de capacités importantes ou dans le cadre de contraintes hydrogéologiques. Lit de rivière ou nappe phréatique.

Les appareils double peau sont constitués de segments réalisés en 6 épaisseurs de Polyéthylène Haute Densité (PEHD). Ces segments sont soudés entre eux intérieur/extérieur. L'extérieur annelé de la cuve lui confère une résistance structurelle importante. Et l'intérieur lisse assure un nettoyage aisé si besoin.

- Hauteur de remblai jusqu'à 80 cm dans le respect des conditions de pose
- Pose en nappe
- Pose en zone de circulation
- Légèreté et inaltérabilité du PEHD
- Prise de la ventilation facilitée en entrée de la cuve.

- Inaltérable
- Pose en tous types de terrain
- Très résistante et robuste

EPURBLOC 204 19000



Dimensions *valeurs approximatives non contractuelles

Désignation	Code article Epurbloc	Equivalent Habitant EH	Poids kg	Ø entrée et sortie mm	Longueur cm	Largeur cm	Hauteur cm	Hauteur entrée cm	Hauteur sortie cm	Tampon de visite mm	Code article Décanteur
EPURBLOC 204 5000	24942	6	365	110	235	204	220	182	179	1 x 400	24935
EPURBLOC 204 9000	24945	10	560	160	370	204	220	177	174	2 x 400	24938
EPURBLOC 204 12000	24946	13	755	160	505	204	220	177	174	2 x 400	24939
EPURBLOC 204 16000	24947	17	955	160	640	204	220	177	174	2 x 400	24940
EPURBLOC 204 19000	24948	20	1 145	160	780	204	220	177	174	2 x 400	24941
EPURBLOC 204 22000	30383	24	1 340	160	916	204	220	177	174	2 x 400	30377
EPURBLOC 204 27000	30893	38	1 515	160	1 045	204	220	177	174	2 x 400	30892
EPURBLOC 204 30000	30751	44	1 680	160	1 162	204	220	177	174	2 x 400	30750
EPURBLOC 204 34000	33413	52	1 965	160	1 315	204	220	177	174	2 x 400	33412
EPURBLOC 204 38000	37968	60	2 165	160	1 450	204	220	177	174	2 x 400	37971
EPURBLOC 204 40000	31511	41	2 350	160	1 585	204	220	177	174	2 x 400	31510
EPURBLOC 204 45000	37969	74	2 562	160	1 720	204	220	177	174	2 x 400	37972
EPURBLOC 204 49000	33887	82	2 765	160	1 855	204	220	177	174	2 x 400	33888
EPURBLOC 204 52000	37970	88	2 965	160	1 990	204	220	177	174	2 x 400	37973

Nos fosses d'accumulation à vidanger ultra-renforcées double peau 204



Ces appareils sont destinés à des applications telles que les fosses étanches, cuves de récupération en cas de déversement accidentel sur site de dépotage de liquides industriels ou agricoles...

AS 204
5000

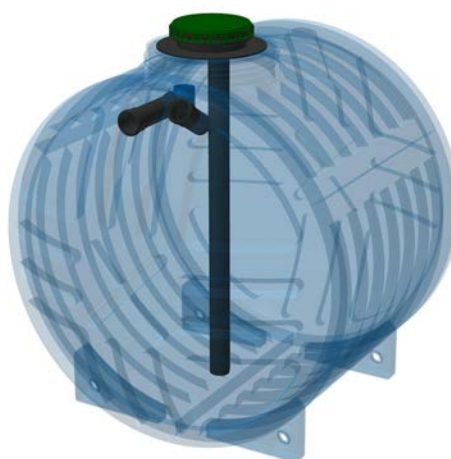

- Cuves pré-équipées avec canne de vidange en INOX + DN 4"
- Hauteur de remblai jusqu'à 80 cm dans le respect des conditions de pose
- Pose en nappe
- Pose en zone de circulation
- Légèreté et inaltérabilité du PEHD
- Prise de la ventilation facilitée en entrée de la cuve.

- Inaltérable
- Légère et compacte

Dimensions *valeurs approximatives non contractuelles

Désignation	Code article	Volume Fil d'eau l	Poids kg	Ø entrée et sortie mm	Longueur cm	Largeur cm	Hauteur cm	Hauteur entrée cm	Hauteur sortie cm	Tampon de visite mm
AS 204 5000	30385	4 670	365	110	235	204	220	182	179	1 x 400
AS 204 9000	24839	8 130	560	160	370	204	220	177	174	2 x 400
AS 204 12000	24306	11 590	755	160	505	204	220	177	174	2 x 400
AS 204 16000	23694	15 050	955	160	640	204	220	177	174	2 x 400
AS 204 19000	23695	18 510	1 145	160	780	204	220	177	174	2 x 400
AS 204 22000	30390	21 980	1 340	160	916	204	220	177	174	2 x 400
AS 204 27000	30894	25 440	1 515	160	1 045	204	220	177	174	2 x 400
AS 204 30000	30752	28 900	1 680	160	1 162	204	220	177	174	2 x 400
AS 204 34000	33547	32 360	1 965	160	1 315	204	220	177	174	2 x 400
AS 204 38000	37974	35 820	2 165	160	1 450	204	220	177	174	2 x 400
AS 204 40000	31512	39 290	2 350	160	1 585	204	220	177	174	2 x 400
AS 204 45000	37975	42 750	2 562	160	1 720	204	220	177	174	2 x 400
AS 204 49000	33883	46 210	2 765	160	1 855	204	220	177	174	2 x 400
AS 204 52000	37976	49 670	2 965	160	1 990	204	220	177	174	2 x 400

Nos préfiltres décolloïdeurs



Ces appareils sont destinés à parfaire le prétraitement des eaux usées domestiques. Ils protègent le dispositif de traitement positionné en aval du prétraitement. Ils sont obligatoires dans le cas d'un prétraitement séparé des eaux-vannes et des eaux ménagères. Ils sont fortement recommandés pour les dispositifs d'assainissement nécessitant un ouvrage de prétraitement de volume supérieur à 10000 litres. Le volume du préfiltre est alors de l'ordre de 10 % du volume de la fosse toutes eaux.

PREFILTRE
PFD 77 1600



- Ouvrage de forme rectangulaire peu profond
- Hauteur de remblai jusqu'à 60 cm dans le respect des conditions de pose
- Pose en nappe
- Légèreté et inaltérabilité du PEHD
- Facilité de nettoyage
- Filets Performance amovibles, légers, constitués de billes en polypropylène.

- Inaltérable
- Légère et compacte

Filet Filtrant
Art. 31270
* Conditionnement:
36 par palette



Dimensions *valeurs approximatives non contractuelles

Désignation	Code article	Volume utile l	Nombre de filets filtrants	Poids kg	Ø entrée et sortie mm	Longueur cm	Largeur cm	Hauteur cm	Hauteur entrée cm	Hauteur sortie cm	Tampon de visite mm
PFD 60 200	31065	200	3	17	110	120	60	65	40	35	1 x 400
PFD 77 500	23289	500	7	41	110	170	77	73	49	46	2 x 400
PFD 77 1000	23638	1000	15	72	110	170	77	123	100	97	2 x 400
PFD 77 1600	23150	1 600	24	108	110	170	77	166	143	140	2 x 400
PFD 119 2500	23151	2 500	35	165	160	190	119	165	113	110	1 x 600 et 1 x 400
PFD 119 3500	31066	3 500	52	225	160	270	119	165	113	110	1 x 600 et 1 x 400
PFD 185 4000	35366	4 000	60	250	160	205	185	155	119	116	1 x 600 et 1 x 400
PFD 185 5000	35367	5 000	77	290	160	243	185	155	119	116	1 x 600 et 1 x 400

Nos chasses à auget



Nos chasses à auget basculant sont destinées à alimenter l'ensemble de la surface active d'une filière de traitement des eaux usées domestiques. Le recours à nos chasses améliore l'efficacité épuratoire du système et la durée de vie de ce dernier en assurant des séquences d'alimentation et de repos. Composées d'une cuve monobloc en PEHD, les chasses à auget reçoivent les eaux usées prétraitées.

- Ouvrage peu profond acceptant jusqu'à 60 cm de remblai dans le respect des conditions de pose
- Légèreté et inaltérabilité du PEHD
- Optimisation du traitement et prolongement de sa durée de vie.

+

- Inaltérable
- Légère et compacte
- Monocuve robuste

CHASSE À AUGET

CH 60 200 1V

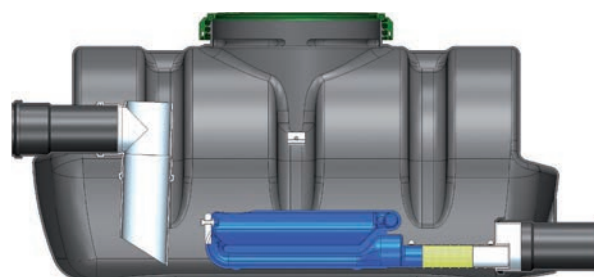

CHASSE À AUGET

CH 77 500 1V

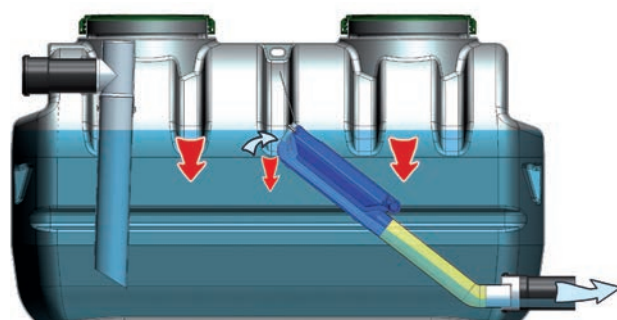

Dimensions *valeurs approximatives non contractuelles

Désignation	Code article	Volume de bâchée l	Poids kg	Ø entrée et sortie mm	Longueur cm	Largeur cm	Hauteur cm	Hauteur entrée cm	Hauteur sortie cm	Tampon de visite mm
CH 60 200 1V	32520	100	24	110	120	60	65	29	3	1 x 400
CH 77 500 1V	30315	350	38	110	170	77	73	49	3	2 x 400
CH 77 500 2V	30316	2 x 175	38	110	170	77	73	49	3	2 x 400
CH 119 2500 2V	31300	2 x 1000	200	160	190	119	165	118	10	1 x 600 et 1 x 400

Nos kits filtres drainés et non drainés



Nous proposons plusieurs solutions de traitement secondaire: filtre à sable vertical non drainé et filtre à sable vertical drainé. Le filtre à sable est un traitement secondaire des eaux usées prétraitées en sol reconstitué. Les eaux usées prétraitées sont épurées par infiltration dans des couches successives de sable et de graviers de granulométries différentes.

Composition du KIT FND

- Boîte de répartition RR Ajustable 6 sorties
- Boîte de bouclage RBOU Ajustable 6 entrées/sorties
- Géotextile de recouvrement NF-EN10319, 11 058 & 12 956
- Géogrille de séparation NF-EN10319, 11 058 & 12 956



Composition du KIT FD

- Boîte de répartition RR Ajustable 6 sorties
- Boîte de bouclage RBOU Ajustable 6 entrées/sorties
- Boîte de collecte RCOLV1190 NF-EN10319, 11 058 & 12 956
- Géotextile de recouvrement NF-EN10319, 11 058 & 12 956
- Géogrille de séparation NF-EN10319, 11 058 & 12 956
- Film imperméable 400 µ
- Colletterte d'étanchéité pour évacuation boîte collecte



Descriptif de l'installation

1. Boîte de Répartition RR ajustable sur 5 hauteurs avec 6 sorties
2. Boîte de Bouclage RBOU ajustable sur 5 hauteurs avec 6 entrée/sorties
3. Boîte de collecte verticale COL V 1190
4. Exutoire dans le sens de l'écoulement de l'eau
5. Coudes 45° PVC plein NF ø 100 mm
6. Tube PVC plein NF ø 100 mm
7. Tuyaux d'épandage rigides ø 100 mm
8. Tuyaux de collecte

GS = Géogrille de séparation
GR = Géotextile de recouvrement
CE = Colletterte étanchéiste

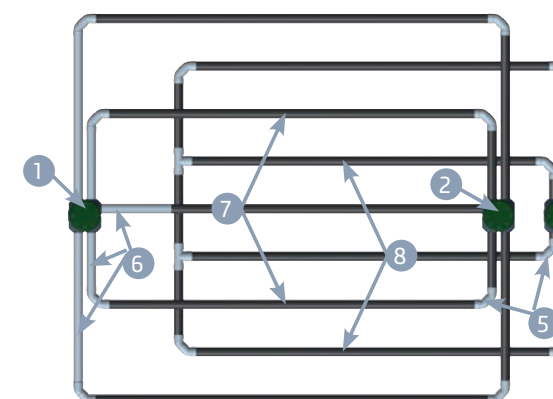
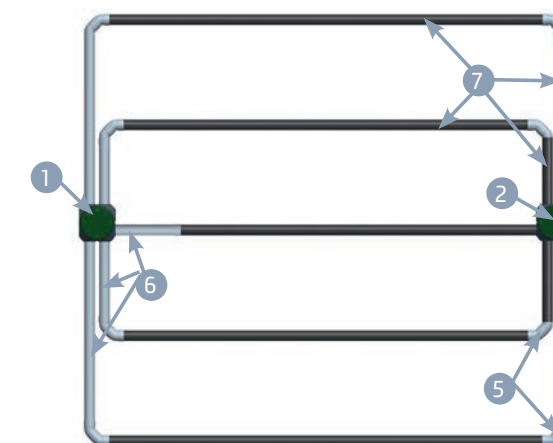

Tubes, tuyaux d'épandage, coudes et tés filetés vendus séparément chez votre distributeur.

Dimensions *valeurs approximatives non contractuelles

KIT FILTRE À SABLE NON DRAINÉ (FND)	Code article	KIT FILTRE À SABLE DRAINÉ (FD)	Code article
Kit FND 5x4	35818	Kit FD 5x4	35808
Kit FND 5x5	35819	Kit FD 5x5	35809
Kit FND 5x6	35820	Kit FD 5x6	35810
Kit FND 5x7	35821	Kit FD 5x7	35811
Kit FND 5x8	35822	Kit FD 5x8	35812
Kit FND 5x9	35823	Kit FD 5x9	35813
Kit FND 5x10	35824	Kit FD 5x10	35814
Kit FND 5x11	35825	Kit FD 5x11	35815
Kit FND 5x12	35826	Kit FD 5x12	35816

Nos boîtes et accessoires



Boîtes de visite, de répartition, de bouclage, de collecte et leurs rehausses







- Légèreté et inaltérabilité du PEHD
- Ajustabilité
- Étanchéité des branchements des tuyaux
- Tampons pour intégration paysagère.

Nos boîtes sont destinées à la collecte des eaux usées, à la répartition, au bouclage et à la collecte dans les dispositifs d'assainissement non collectif traditionnels des eaux prétraitées. Leurs rehausses sont recoupables pour ajuster les tampons d'accès à la surface du terrain naturel.

+

- Inaltérable
- Légère et compacte

Dimensions *valeurs approximatives non contractuelles

Désignation	Code article	Poids kg	Diamètre mm	Ø entrée et sortie mm	Hauteur mini mm	Hauteur maxi mm	Hauteur entrée / sortie mm	Hauteur sortie mm	Tampon de visite mm
 Boîte de visite RVISIT	32237	2,85	320	100	270	480	20 / 20	97	320
 Boîte de répartition RR	30197	3,25	320	100	270	450	50 / 20	140	320
 Boîte de bouclage RBOU	30318	2,85	320	100	270	450	20 / 20	-	320
 Boîte de collecte RCOLV	23081	5,9	320	100	1130	1130	50 / 20	119	320
 Rehausse REHR 250	10275	1,25	320	-	100	250	-	-	-
 Rehausse REHR 500	10276	2	320	-	100	500	-	-	-
 Filet filtrant Performance 60 L	31270	1,85	-	-	-	-	-	-	-

Traitement: Filières classiques (NF DTU 64.1)

- Pour connaître le type de filière à mettre en place après de prétraitement, une étude de sol réalisée par un bureau d'études spécialisé est nécessaire.
- Cette étude de sol déterminera la nature du terrain en place ainsi que son coefficient de perméabilité (k).
- On trouvera donc:
 - Tranchées d'épandage à faible profondeur
 - Lit filtrant à flux vertical non drainé
 - Lit filtrant à flux vertical drainé
 - Tertre d'infiltration

Filtre à sable vertical drainé

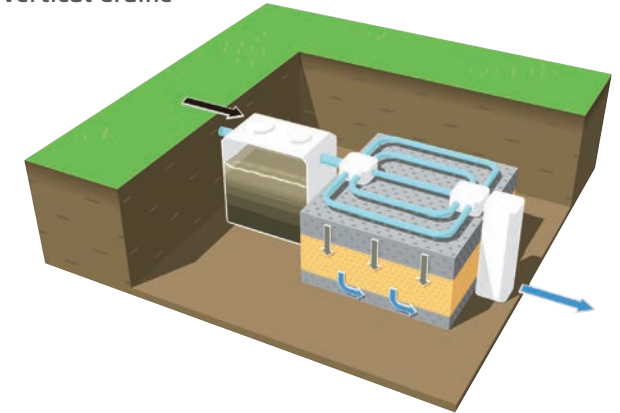

Filtre à sable vertical non drainé

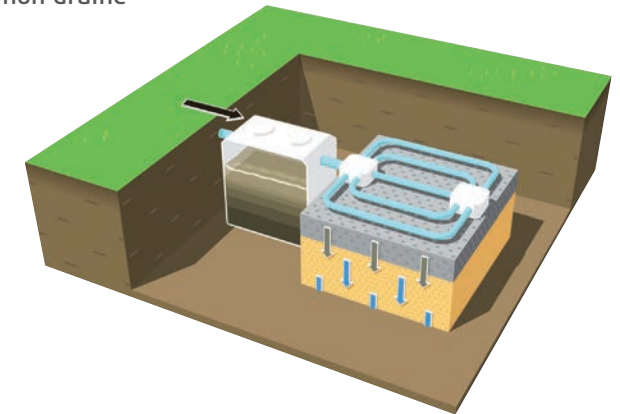

Lit d'épandage

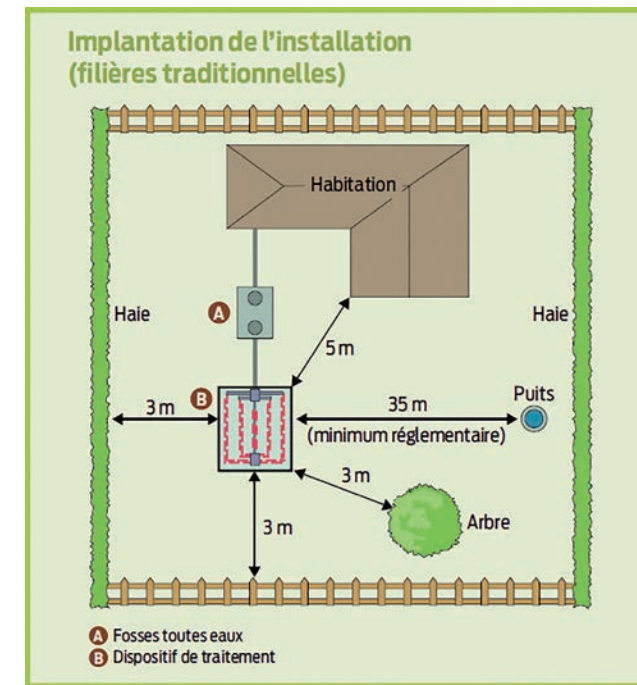
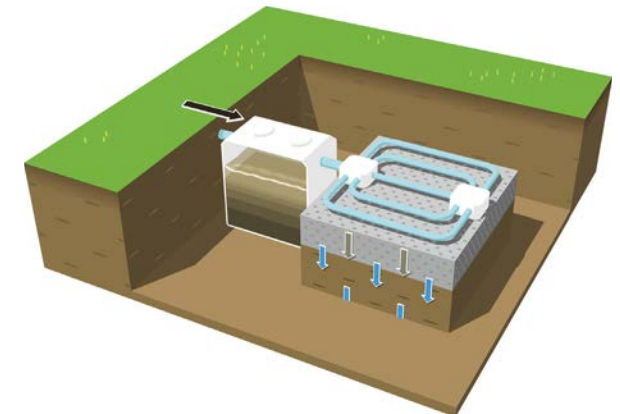

Fédération Française du Bâtiment

ATEP, Acteurs du Traitement de Eaux de la Parcelle



Filtres compacts

Nos filtres compacts ACTIFILTRE 185



de 5 EH à 20 EH

Nos filtres compacts Actifiltre sont destinés à assurer le traitement complet des eaux usées domestiques des résidences principales et secondaires, gîtes...

Nos Actifiltres sont agréés de 5 à 20 EH.

→ Monocuve pour toutes les capacités (de 5 à 20 EH)

- Peu de déblai/remblai = gain de place
- Rapidité d'exécution et simplicité de fonctionnement
- Support de filtration inaltérable = coût d'entretien réduit
- Fonctionnement sans énergie avec sortie basse gravitaire des eaux usées traitées
- Possibilité de sortie haute en utilisant le KIT POMPE
- Pose en nappe : voir conditions de pose sur livret utilisateur

Définition de l'ACTIFILTRE®

L'ACTIFILTRE® est un dispositif de traitement des eaux usées domestiques ou assimilées comprenant une fosse septique toutes eaux alimentant un filtre biologique composé de fibres synthétiques inaltérables. Par sa nature, ce substrat innovant possède des propriétés filtrantes largement supérieures à la majorité des autres substrats utilisés traditionnellement.

ACTIFILTRE 185 8 EH



Dimensions *valeurs approximatives non contractuelles

Désignation	Code article	Capacité nominale EH	Longueur totale cm	Largeur totale cm	Hauteur totale cm	Poids total kg	Emprise au sol m ²	Consommation électrique kWh/jour (pour la gamme avec Kit Pompe uniquement)	Fil d'eau Entrée cm	Fil d'eau sortie haute cm	Fil d'eau sortie basse cm
Actifiltre 185 5 EH	36802	5	280	185	155	380	5,17	0,04	120	124	6,5
Actifiltre 185 6 EH	36803	6	315	185	155	400	5,82	0,05	120	124	6,5
Actifiltre 185 8 EH	36804	8	388	185	155	520	7,18	0,07	120	124	6,5
Actifiltre 185 12 EH	37810	12	514	185	155	610	9,51	0,11	120	124	6,5
Actifiltre 185 12 EH (bi-cuve)	36805	12	562	185	155	640	10,39	0,11	120	124	6,5
Actifiltre 185 16 EH	37811	16	675	185	155	750	12,48	0,14	120	124	6,5
Actifiltre 185 16 EH (bi-cuve)	36806	16	722	185	155	780	13,37	0,14	120	124	6,5
Actifiltre 185 20 EH	37812	20	821	185	155	910	15,19	0,18	120	124	6,5
Actifiltre 185 20 EH (bi-cuve)	36807	20	862	185	155	940	15,95	0,18	120	124	6,5
Kit pompe Actifiltre	36944										en option (voir photo page 36)
Kit alarme Actifiltre	37692										en option (voir photo page 36)

Schéma de principe de la filière ACTIFILTRE 185



de 5 EH à 20 EH

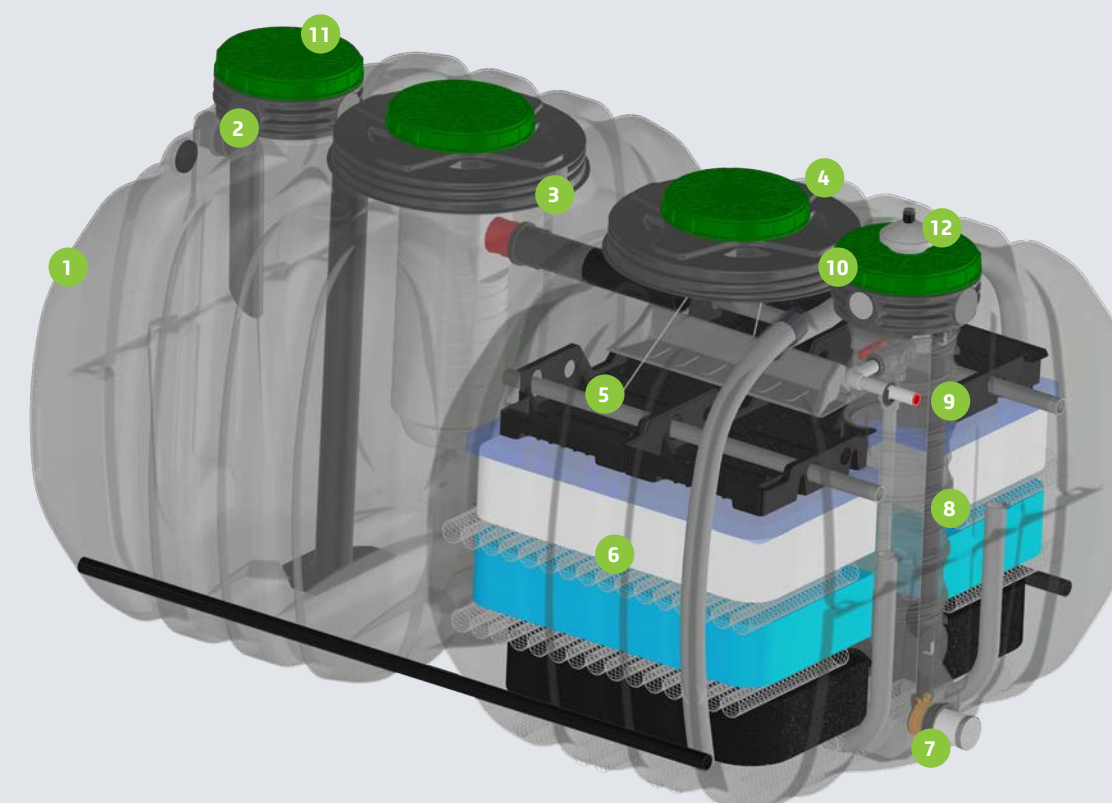

- 1 Fosse septique EPURBLOC®
- 2 Arrivée des effluents bruts
- 3 Panier indicateur de colmatage
- 4 Filtre biologique
- 5 Système de répartition hydraulique
- 6 Média filtrant
- 7 Sortie basse des effluents traités (modèles ACTIFILTRE® 185)
- 8 Boîte avec possibilité d'intégrer une pompe de recyclage ou de relevage
- 9 Sortie haute des effluents traités (modèles ACTIFILTRE® 185 avec KIT POMPE)
- 10 Dispositif de nettoyage complet du filtre
- 11 Tampons (Ø400) à visser avec système de verrouillage
- 12 Aération du filtre biologique

Nos filtres compacts ACTIFILTRE 185



LES + PRODUITS

Entretien minimum

- Entretien annuel simplifié
- 20 ans de garantie sur le média filtrant

Monocuve robuste

- Fabriquée en PEHD
- Insensible à la corrosion
- 20 ans de garantie sur la cuve

Matériau Filtrant performant et inaltérable

- Substrat innovant
- Grande capacité de Filtration des bactéries épuratoires
- Abattement de 97% en MES et 95% DBO5
- Pas de remplacement du Matériau Filtrant

Pose en tous types de terrains

- En présence de nappe : voir conditions sur livret utilisateur
- Jusqu'à 60 cm de remblai
- rehausses standards

Éligible à l'éco-PTZ

- Fonctionnement économique sans énergie
- Écoulement gravitaire
- Résidences principales et secondaires

Installation facilitée

- Légère
- La plus compacte du marché
- Fouille peu profonde

NOUVEAUTE

Version 185 en sortie haute pompée

- Possibilité de rejet en sortie haute avec KIT POMPE (en option)
- Alarme visuelle fournie dans le KIT POMPE
- Installation de la pompe dans la boîte intégrée au filtre biologique
- Gamme Monobloc jusqu'à 20 EH
- Un nouveau plateau de répartition suspendu plus rigide : Facilité de réglage horizontal

Pompe VERTY NOVA 200

contenue dans le kit pompe sortie haute 36944



BOITIER ALARME SONORE

contenu dans le kit alarme sortie haute 37692



Nos filtres compacts ACTIFILTRE 185 grands volumes



Nos ACTIFILTRE grands volumes existent en 25 EH, 30EH, 40EH et 50 EH

Principe de fonctionnement

Les eaux usées domestiques provenant du bâtiment entrent dans un premier compartiment assurant le prétraitement des effluents sous l'effet combiné de l'activité des bactéries anaérobies épuratrices et de la sédimentation des matières solides. L'écoulement gravitaire se poursuit vers le compartiment filtre. La dispersion des eaux sur le filtre est assurée par un dispositif mécanique et simple composé d'un auget basculant et d'un plateau de répartition. Le média filtrant synthétique sert de support des bactéries aérobies épuratrices. Ce média inaltérable dispose d'un haut pouvoir de fixation des bactéries.



Dimensions *valeurs approximatives non contractuelles

Désignation	Code article	Capacité nominale EH	Volume prétraitement L	Filtre L	Boîte de répartition	Réhausse de Boîte REHR	Réhausse de cuve REHC
ACTIFILTRE 185 25EH (bi-cuve)	37707	25	12 000	2 x 4000	1	2	6
ACTIFILTRE 185 30EH (bi-cuve)	37708	30	15 000	2 x 5000	1	2	6
ACTIFILTRE 185 40EH (bi-cuve)	37709	40	20 000	3 x 4000	1	2	8
ACTIFILTRE 185 50EH (tri-cuve)	37710	50	24 000	3 x 5000	1	2	18
ACTIFILTRE 185 25EH	37844	25	12 000	2 x 4000	1	2	6
ACTIFILTRE 185 30EH	37845	30	15 000	2 x 5000	1	2	6
ACTIFILTRE 185 40EH	37846	40	20 000	3 x 4000	1	2	8
ACTIFILTRE 185 50EH	37847	50	24 000	3 x 5000	1	2	18

Nos filières combinées pour le traitement des eaux usées et récupération des eaux de pluie ACTIFILTREO® 185



NOUVEAU

Les filières ACTIFILTREO sont destinées à assurer le traitement complet des eaux usées domestiques des résidences principales et secondaires, gîtes ... et à la récupération des eaux de pluie. Nos ACTIFILTREO sont agréées en 5EH, 6EH et 8 EH.

La sortie du filtre biologique peut être réalisée de façon gravitaire (pour les modèles de la gamme ACTIFILTREO®185) ou haute (pour les modèles de la gamme ACTIFILTREO®185 avec KIT POMPE) en ajoutant une pompe de relevage dans la boîte intégrée au filtre biologique.

- Peu de déblai/remblai = gain de place
- Rapidité d'exécution et simplicité de fonctionnement
- Support de filtration inaltérable = coût d'entretien réduit
- Fonctionnement sans énergie avec sortie basse gravitaire des eaux usées traitées
- Possibilité de sortie haute en utilisant le KIT POMPE
- Pose en nappe : voir conditions de pose sur livret utilisateur

ACTIFILTREO®185 comprend:

- Un compartiment dédié au traitement primaire équipé d'un panier indicateur de colmatage
- Un compartiment dédié au traitement secondaire contenant un média filtrant à base de fibres synthétiques, une boîte intégrée et un dispositif de nettoyage.
- Un compartiment dédié à la récupération et réutilisation des eaux de pluie

ACTIFILTREO 185 8EH



NOUVEAUTE

→ Un nouveau plateau de répartition suspendu plus rigide : Facilité de réglage horizontal

Dimensions *valeurs approximatives non contractuelles

Désignation	Code article	Capacité nominale	Longueur totale	Largeur totale	Hauteur totale	Poids total	Emprise au sol	Fil d'eau entrée	Fil d'eau sortie haute	Fil d'eau sortie basse
		EH	mm	mm	mm	kg	m²	mm	mm	mm
ACTIFILTREO® 185 5EH/4000	37891	5	4 788	1 850	1 510	550	8,85	1 200	1 220	65
ACTIFILTREO® 185 6EH/4000	37892	6	5 140	1 850	1 510	570	9,51	1 200	1 220	65
ACTIFILTREO® 185 8EH/5000	37893	8	6 454	1 850	1 510	700	11,94	1 200	1 220	65

Schéma de principe de la filière ACTIFILTREO® 185

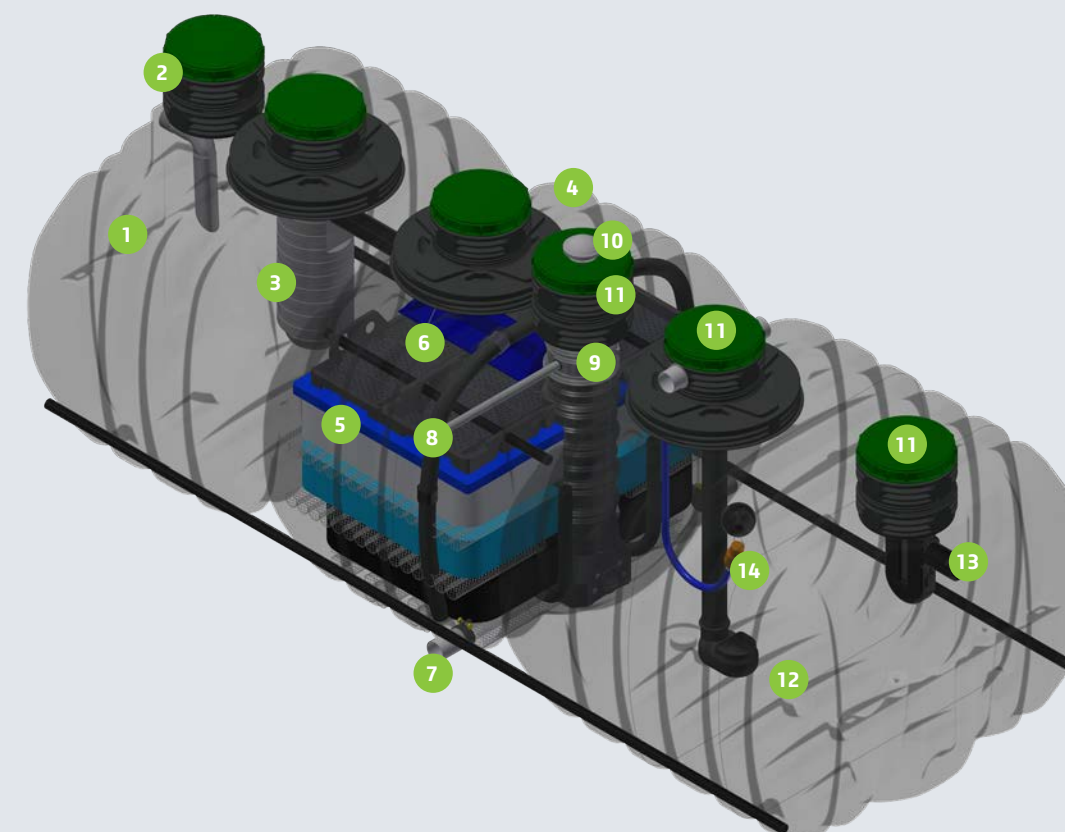

- 1 Fosse septique EPURBLOC®
- 2 Arrivée des effluents bruts
- 3 Panier indicateur de colmatage
- 4 Filtre biologique
- 5 Média filtrant
- 6 Système de répartition hydraulique
- 7 Sortie basse des effluents traités
- 8 Sortie haute des effluents traités
- 9 Boîte intégrée (avec dispositif de nettoyage complet du filtre biologique)
- 10 Aération du filtre biologique
- 11 Tampons (Ø400) à visser
- 12 Compartiment récupération/réutilisation des eaux de pluie
- 13 Trop plein (avec siphon)
- 14 Aspiration flottante



Microstations



Nos stations d'épuration ACTICLEVER 122 et 185



PRINCIPES DE FONCTIONNEMENT

L'ACTICLEVER®

La filière ACTICLEVER® est un dispositif de traitement des eaux usées domestiques ou assimilées, dit "microstation d'épuration à boues activées", fonctionnant selon le procédé SBR (Sequential Batch Reactor). Elle est principalement constituée d'une cuve, d'un boîtier de commande et d'un surpresseur. Ces deux composants essentiels sont reliés entre eux par un tuyau d'air flexible de 15 mètres, enterré dans une gaine technique. Tous les éléments de la filière ACTICLEVER® sont accessibles par des tampons pouvant supporter les charges piétonnières et verrouillés pour assurer la protection/sécurité des usagers (ouverture nécessitant un outil spécifique). Tous les matériaux composant la filière ACTICLEVER® sont résistants à la corrosion par le choix des matériaux de fabrication (PE, PVC, fixation en inox de classe 316).

Performances du traitement

- DCO : 95%
- DBO5 : 97%
- MES : 96 %
- Azote (NH4+) : 94 %

Armoire de commande
ACTICLEVER:
Art. 37431



Dimensions *valeurs approximatives non contractuelles

Désignation	Code article	Equivalent-Habitant	Volume total	Poids avec palette	Diamètre entrée et sortie	Longueur totale	Largeur totale	Hauteur	Hauteur Entrée/Sortie	Tampon de visite
		EH	l	kg	mm	cm	cm	cm	cm	mm
ACTICLEVER 122 6EH	37261	6	4 000	200	100	318	122	164 avec rehausse : 1 x D600/H250	127 / 122	1 x 600
ACTICLEVER 185 9EH	37262	9	5 000	300	100	277	185	169 avec rehausse : 2 x D400/H200	122 / 117	2 x 400
ACTICLEVER 185 13EH	37263	13	8 000	380	100	420	185	169 avec rehausse : 2 x D400/H200	122 / 117	2 x 400
ACTICLEVER 185 15EH	37264	15	10 000	420	100	497	185	169 avec rehausse : 2 x D400/H200	122 / 117	2 x 400

Schéma de principe de la station d'épuration ACTICLEVER 122 et 185



LES + PRODUITS

- Cuve monobloc, facile à installer
- Exceptionnelle performance de traitement
- Un seul flexible à raccorder
- Très faible consommation en énergie
- Un seul tampon visible pour l'AT122, modèle 6 EH. Deux tampons de diamètre 400 mm pour les modèles 9 EH, 13 EH et 15 EH
- Cloison de séparation : Décanteur/Réacteur
- Pas de ventilation secondaire
- Station livrée complète avec accessoires
- En PEHD, plus léger que le béton et l'acier
- GARANTIE DE 20 ANS sur les cuves et de 2 ans sur les équipements électromécaniques (boîtier de commande et surpresseur)

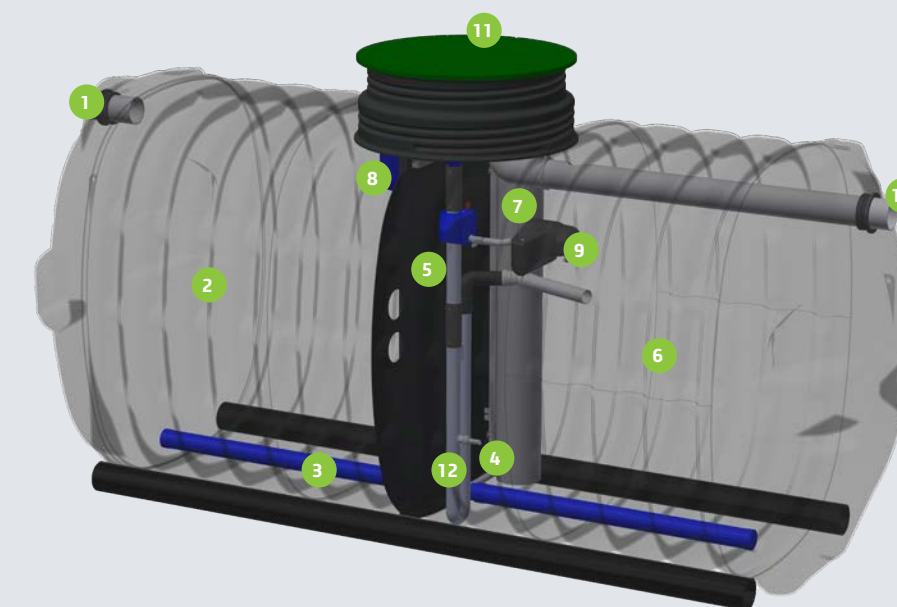

- 1 Entrée des effluents
- 2 Premier compartiment de traitement
- 3 Aérateur à membrane
- 4 Colonne d'aération (tube inox)
- 5 Paroi avec ouvertures contrôlées
- 6 Deuxième compartiment de traitement
- 7 Colonne de vidange des boues
- 8 Bac de prélèvement des effluents traités
- 9 Vanne flottante
- 10 Sortie des effluents traités
- 11 Tampon à visser verrouillable et sécurisé
- 12 Colonne de transfert (airlift)

Nos stations d'épuration SBR ACTIBLOC 185



de 4 EH à 20 EH

Nos stations d'épuration Actibloc sont destinées à assurer le traitement complet des eaux usées domestiques. Nos Actibloc sont agréés de 4 à 20 EH. Notre gamme s'étend de 4 à 30 EH. La technologie employée est basée sur le principe SBR : Réacteur à Bâchées Séquentielles.

ACTIBLOC
185 6 EH



Le principe de fonctionnement de notre station SBR Actibloc

Les eaux usées domestiques provenant du bâtiment entrent dans un premier compartiment assurant le prétraitement des effluents sous l'effet combiné de l'activité des bactéries anaérobies épuratrices et de la sédimentation des matières solides. Les eaux prétraitées sont transférées dans le second compartiment (le bassin d'activation) par alimentation séquentielle. À l'issue de cette phase, les eaux subissent un traitement par les bactéries aérobies présentes dans le bassin d'activation. Après oxydation des matières organiques, s'opère une période de clarification des eaux avec pour but la séparation des eaux traitées et des boues biologiques. Les eaux traitées présentes en surface du clarificateur sont prélevées pour évacuation vers le lieu de rejet. Une dernière séquence transfère une partie des boues décantées du clarificateur vers le premier compartiment. Cette phase maintient un taux de boue adapté au fonctionnement du bassin d'activation. Les différentes séquences de fonctionnement sont gérées par une armoire de commande dans laquelle se trouve un boîtier de commande, 4 électrovannes et un compresseur.

- Inaltérable
- Légère et compacte
- Mono cuve robuste
- Système SBR

Armoire de commande
ACTIBLOC:
Art. 35989



- Gain de place
- Rapidité et simplicité d'exécution
- Fonctionnement intermittent du compresseur et volume important = économie de fonctionnement et d'entretien
- Fonctionnement séquentiel (SBR) = aucun départ de boues clarifiées possible
- Pose en nappe.

Schéma de principe de la filière ACTIBLOC 185

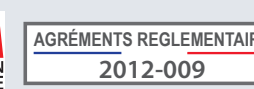

de 4 EH à 20 EH

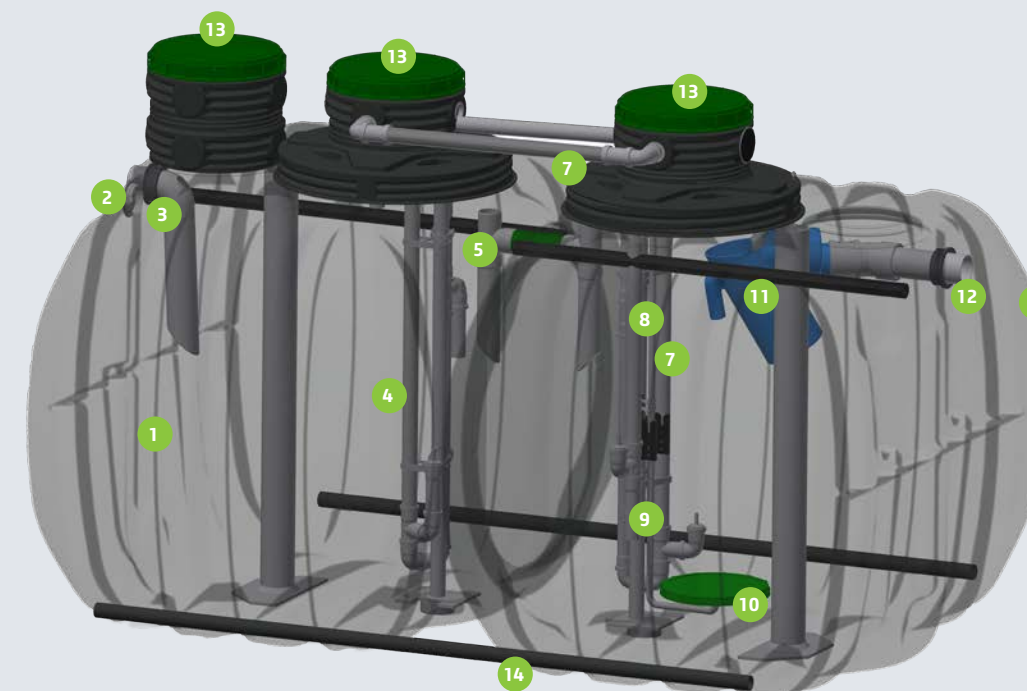

- | | | | |
|---|---|----|---|
| 1 | Décanteur (traitement primaire) | 8 | Transfert (airlift) des effluents traités vers l'exutoire |
| 2 | Arrivée des effluents domestiques bruts | 9 | Colonne d'aération (tube inox) |
| 3 | Entrée tranquillisante et nettoyable | 10 | Aérateur à membrane |
| 4 | Transfert (airlift) décanteur vers réacteur | 11 | Bac de prélèvement des effluents traités |
| 5 | Surverse en cas de coupure de courant prolongée | 12 | Sortie des effluents traités |
| 6 | Réacteur biologique séquentiel à boues activées | 13 | Tampons (Ø 400) à visser verrouillables et sécurisés |
| 7 | Transfert (airlift) des boues secondaires vers le décanteur | 14 | Barre d'ancrage |

Nos stations d'épuration SBR ACTIBLOC 185



de 4 EH à 20 EH

Notre station d'épuration Actibloc® 185 se décline en plusieurs gammes en fonction des contraintes rencontrées et de la capacité de la station recherchée.

La gamme Actibloc® 185

L'Actibloc® est constituée d'une cuve monobloc compartimentée jusqu'à 20EH ou en 2 cuves (en forme bloc) à partir de 14 EH.

- Chaque station Actibloc® 185 est vendue, service compris, avec :
- Son armoire de commande, usage intérieur ou extérieur
- Ses flexibles d'air,
- Sa mise en service.

ACTIBLOC 185 6 EH



Dimensions *valeurs approximatives non contractuelles

Désignation	Code article	Pièces principales	Volume décan-teur	Volume total	Poids avec palette	Diamètre entrée et sortie	Longueur	Largeur	Hauteur	Hauteur entrée	Hauteur sortie	Tampon de visite
		EH	L	L	kg	mm	cm	cm	cm	cm	cm	mm
ACTIBLOC 185 4EH	37033	4	2 500	5 000	341	100	277	185	175	123	117	3 x 400
ACTIBLOC 185 6EH	37034	5-6	3 500	6 000	360	100	314	185	175	123	117	3 x 400
ACTIBLOC 185 8EH	37035	7-8	3 500	7 000	380	100	350	185	175	123	117	3 x 400
ACTIBLOC 185 10EH	36499	10	4 000	8 000	440	100	420	185	175	123	117	3 x 400
ACTIBLOC 185 12EH	36500	12	5 000	10 000	476	100	497	185	175	123	117	3 x 400
ACTIBLOC 185 14EH	37773	14	6 000	12 000	626	160	637	185	175	118	112	4 x 400
ACTIBLOC 185 14EH (bi-cuve)	37017	14	6 000	12 000	626	160	314	390	175	118	112	4 x 400
ACTIBLOC 185 16EH	37774	16	7 000	14 000	664	160	708	185	175	118	112	4 x 400
ACTIBLOC 185 16EH (bi-cuve)	37020	16	7 000	14 000	664	160	350	390	175	118	112	4 x 400
ACTIBLOC 185 18EH	37775	18	8 000	16 000	784	160	847	185	175	118	112	4 x 400
ACTIBLOC 185 18EH (bi-cuve)	37023	18	8 000	16 000	784	160	420	390	175	118	112	4 x 400
ACTIBLOC 185 20EH	37776	20	9 000	18 000	820	160	825	185	175	118	112	4 x 400
ACTIBLOC 185 20EH (bi-cuve)	37025	20	9 000	18 000	820	160	458	390	175	118	112	4 x 400
ACTIBLOC 185 25EH	37777	25	9000	18000	900	160	926	185	175	118	112	4x400
ACTIBLOC 185 25 EH (bi cuve)	36570	25	9000	18000	820	160	459	410	175	118	112	4x400
ACTIBLOC 185 30EH	37778	30	10000	20000	950	160	1006	185	175	118	112	4x400
ACTIBLOC 185 30 EH (bi cuve)	36571	30	10000	20000	860	160	497	410	175	118	112	4x400

Nos stations d'épuration ACTIBLOC ultra-renforcées double peau 204



de 25EH à 500EH

L'Actibloc 204 se caractérise par sa cuve double peau ULTRA résistante. L'Actibloc 204 est monocuve jusqu'à 130EH. Elle est adaptée à la plupart des contraintes de sol rencontrées.

- Cuve légère et ULTRA résistante
- Rapidité et simplicité d'exécution
- Pose en nappe
- Fonctionnement intermittent du compresseur et volume important = économie de fonctionnement et d'entretien
- Fonctionnement séquentiel = aucun départ de boues clarifiées possible.

ACTIBLOC 204 140 EH

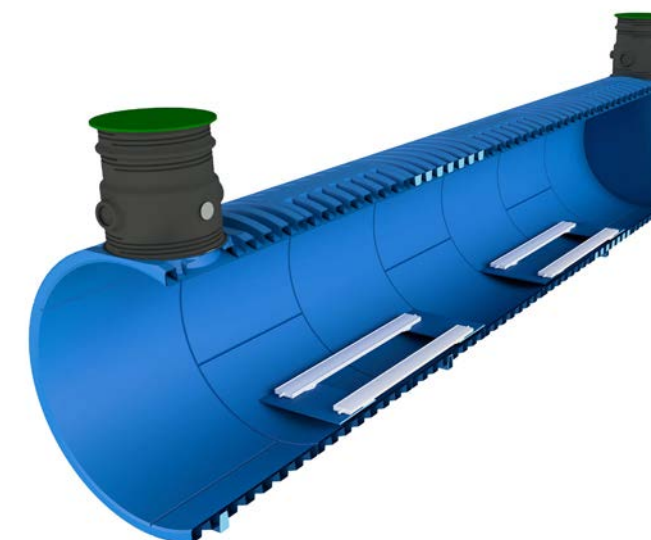

- Système SBR
- Très résistante
- Tous types de terrain
- Coextrusion soufflage

ACTIBLOC 204 300 EH



Nos stations d'épuration ACTIBLOC ultra-renforcées double peau 204



ACTIBLOC
204 90 EH

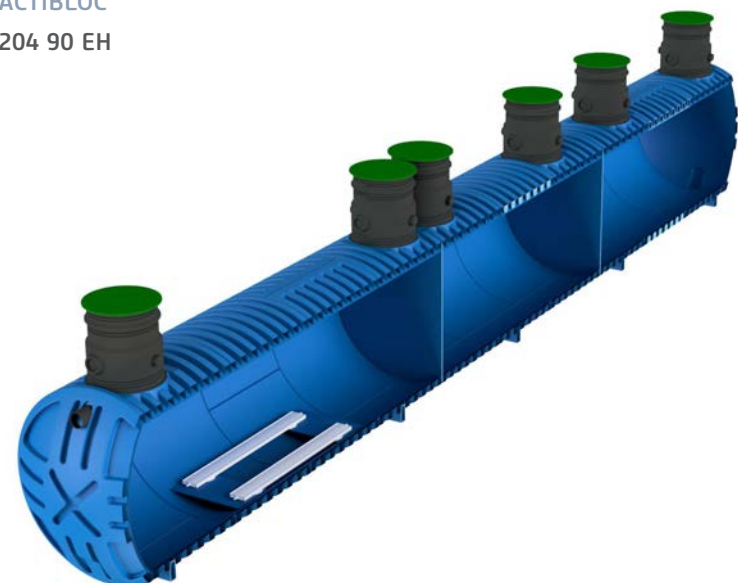

Dimensions *valeurs approximatives non contractuelles

Désignation	Code article	Capacité EH	Volume total L	Dimensions & Equipements
ACTIBLOC 204 25 EH	37226	25	16 000	
ACTIBLOC 204 35 EH	37244	35	23 500	
ACTIBLOC 204 45 EH	37227	45	34 000	
ACTIBLOC 204 70 EH	37228	70	34 000	
ACTIBLOC 204 90 EH	37229	90	38 000	
ACTIBLOC 204 110 EH	37230	110	45 500	
ACTIBLOC 204 130 EH	37231	130	52 500	
ACTIBLOC 204 140 EH	37232	140	57 500	
ACTIBLOC 204 175 EH	37233	175	68 500	
ACTIBLOC 204 200 EH	37234	200	76 000	
ACTIBLOC 204 230 EH	37235	230	83 500	
ACTIBLOC 204 250 EH	37236	250	90 500	
ACTIBLOC 204 300 EH	37237	300	110 000	
ACTIBLOC 204 350 EH	37238	350	125 500	
ACTIBLOC 204 400 EH	37239	400	141 000	
ACTIBLOC 204 450 EH	37240	450	151 500	
ACTIBLOC 204 500 EH	37241	500	167 000	

DOSSIER TECHNIQUE
COMPLET SUR DEMANDE



Nos accessoires: réhausses de cuves



Nos réhausses pour les appareils de la gamme assainissement : Nos réhausses de cuves sont destinées à assurer l'accès à nos appareils pour réaliser leur entretien et la vérification de leur fonctionnement.

Dimensions	Désignation	Code article	Poids kg	Diamètre mm	Hauteur mm
	REHC D400 H 200	34312	2	400	200
	REHC D400 H 400	34316	4	400	400
	REHC 150 D600 H 150	31369	1,5	600	150
	REHC 250 D600 H 250*	32233	3	600	250
	REHC 300 D600 H 300	31370	3	600	300
	REHC 580 D600 H 580*	32446	9	600	580

* À visser directement sur trous d'homme D600 de la cuve.

Nos accessoires: tampons de fosses et périphériques



Dimensions	Désignation	Code article	Poids kg	Diamètre mm	Hauteur mm
	Tampon D600 renforcé	30880	10	600	-
	Sécurité enfant Tampon D600 adaptable sur tampon à visser art. 30880	30882	0,5	-	-
	TAMPON D400 VERT SECUR. ENFANT	35635	-	400	-
	TAMPON PERFORÉ À VISSER D320 Pour BOÎTE de bouclage Pour BOÎTE de collecte	30462	-	320	-
	TAMPON NON PERFORÉ À VISSER D320 Pour BOÎTE de répartition	30463	-	320	-

Notre gamme de tunnels d'infiltration

Nos tunnels d'infiltration sont disponibles en 150 L. Ils sont destinés au stockage et à l'évacuation par infiltration dans le sol des eaux de pluie et des eaux usées traitées

- Capacité 150 L
- LxlxH en cm : 120 x 50 x 36
- Poids : 5 Kg
- Art. 37609



Récupération des eaux de pluie

Notre gamme stockage d'eau

Notre gamme stockage d'eau

La récupération des eaux de pluie fait aujourd'hui partie intégrante de la réflexion des équipements qui seront réalisés lors d'un projet de construction ou de réhabilitation.

Les eaux de pluie constituent une ressource naturelle dont la qualité permet de couvrir jusqu'à 40 % des besoins en eau d'une habitation domestique.

De plus, nous rencontrons des épisodes pluvieux de plus en plus violents. Les dégâts générés par ces événements peuvent être dramatiques et destructeurs.

Les réseaux publics de collecte des eaux de pluie ne peuvent plus recueillir toutes les eaux provenant de surfaces imperméables nouvellement créées. En conséquence, les collectivités sont amenées à imposer des équipements de gestion des eaux de pluie à la parcelle dès la demande d'autorisation de construire.

RIKUTEC France, au travers de sa gamme, vous propose un panel de solutions performantes répondant aux attentes les plus récurrentes pour l'habitat individuel, résidentiel ou les bâtiments commerciaux et industriels.

Récupérer l'eau de pluie, un geste éco-citoyen !

La récupération des eaux de pluie fait aujourd'hui partie intégrante des projets de construction, de rénovation ou d'extension d'un habitat individuel ou collectif. Si cette démarche s'inscrit naturellement dans une volonté de préserver l'environnement et nos ressources en eau potable, elle est aussi source d'économies.

En effet, on estime que plus de 40 % de la consommation d'une famille de 4 personnes correspond à des usages qui ne nécessitent pas d'eau potable. Pourquoi continuer à utiliser par exemple de l'eau potable pour le nettoyage extérieur ou le rinçage des toilettes ?

Une famille de 4 personnes consomme en moyenne de 90 à 180 litres d'eau par jour, soit 100 à 150 m³ par an :

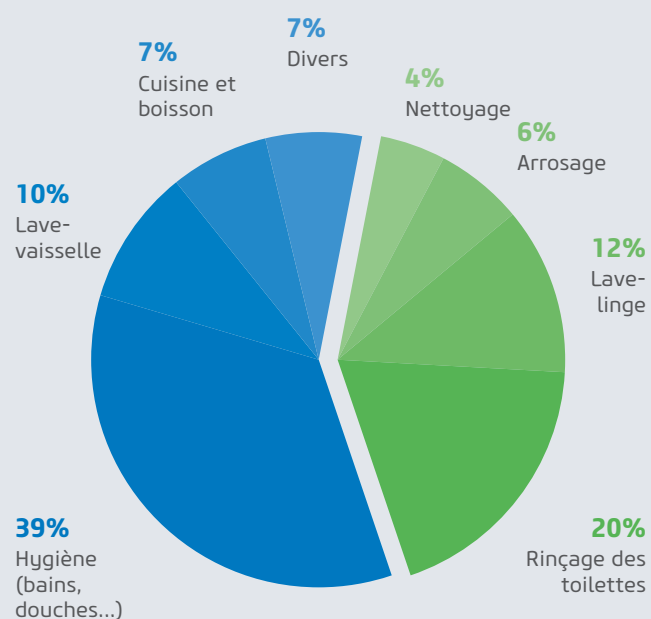

Depuis 2008, l'eau de pluie peut être réutilisée à l'intérieur de la maison, grâce à un double circuit d'alimentation. L'eau de pluie peut être utilisée pour les usages suivants :

- Nettoyage intérieur et extérieur
- Arrosage espace vert, jardin et plantes
- Rinçage des toilettes
- Lavage du linge à condition que l'installation soit équipée d'un système de filtration adéquat et d'une disconnexion des réseaux d'eau potable et d'eau de pluie.

Pour un utilisateur moyen, la réutilisation de l'eau de pluie peut représenter **jusqu'à 40 % d'économies d'eau.**

La filtration, pour des eaux de pluie de qualité

Les eaux de pluie peuvent être réutilisées à l'intérieur et à l'extérieur des bâtiments, pour certains usages où l'eau potable n'est pas nécessaire.

Cette eau récupérée n'est pas potable. Cependant, elle est dépourvue de chlore ou de calcaire, ce qui en fait une eau de qualité pour l'arrosage du jardin ou des plantes...

Pour garantir la préservation de la qualité de l'eau récupérée, RIKUTEC France respecte la réglementation en vigueur, intègre dans tous ses appareils des composants en PE et non en PVC, et propose des systèmes de filtration propres à chaque usage. Chaque système de filtration nécessite un entretien et un nettoyage régulier, manuel et/ou automatique.

Quelle quantité d'eau de pluie peut-on récupérer ?

Les précipitations varient selon les régions de France. La carte ci-dessous vous indique les précipitations enregistrées localement en mm / m² / an.

La quantité d'eau de pluie récupérée dépendra ensuite de:

- La surface consacrée à la récupération
- Vos besoins en eau de pluie

En fonction des régions, votre installation eau de pluie peut également servir de déversoir et de régulateur de débit en cas d'orages ou de réserve à incendie.

Moyenne annuelle de référence 1991-2020 des précipitations (France)

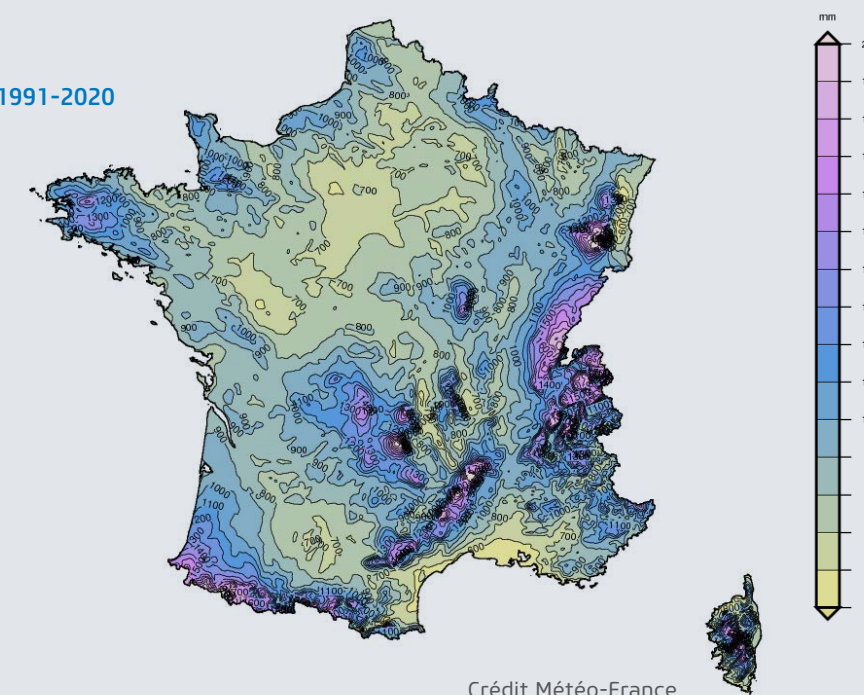

Le tableau ci-dessous vous permet de cibler le volume de stockage dont vous aurez besoin

Utilisations	Volume à stocker	Surface utile de toiture
Arrosage < 50 m ²	150 à 500 litres	Jusqu'à 40 m ²
Arrosage > 50 m ²	500 à 1500 litres	Jusqu'à 80 m ²
Arrosage > 50 m ² & lavage	1500 à 3500 litres	Environ 100 m ²
Arrosage > 50 m ² & lavage, appoint bassin, usage intérieur	3500 à 5000 litres	Environ 150 m ²
Arrosage > 100 m ² & rétention E.P. pour usage intérieur et extérieur	5000 à 10 000 litres	Environ 250 m ²





Stockage aérien



AQUAVARIO stockage extérieur XT STANDARD



La gamme Aquavario munie d'un trou d'homme de diamètre 400 mm et d'une sortie basse 2" Polypropylène (PP) pas gaz.

AT 78
1050 XT



Dimensions *valeurs approximatives non contractuelles

Désignation	Code article	Volume l	Poids kg	Longueur cm	Largeur cm	Hauteur cm
AT 78 550 XT	31839	550	23	78	78	109
AT 78 750 XT	31840	750	35	78	78	149
AT 78 1050 XT	31841	1050	40	78	78	200

AQUAVARIO stockage extérieur XT FILTRE

La gamme AQUAVARIO XT FILTRE, est conforme à l'arrêté du 21 août 2008 relatif à la récupération des eaux de pluie et leur usage à l'intérieur et à l'extérieur des bâtiments.

AT 78
750 XT FILTRE



Dimensions *valeurs approximatives non contractuelles

Désignation	Code article	Volume l	Poids kg	Longueur cm	Largeur cm	Hauteur cm	Hauteur entrée cm	Hauteur trop plein cm
AT 78 550 XT FILTRE	32693	550	28	78	78	127	109	83
AT 78 750 XT FILTRE	32694	750	40	78	78	167	149	122
AT 78 1050 XT FILTRE	32695	1050	46	78	78	217	199	173

Cuves de stockage XT STANDARD



AT 88
2000 XT



Dimensions *valeurs approximatives non contractuelles

Désignation	Code article	Volume l	Poids kg	Longueur cm	Largeur cm	Hauteur cm	Tampon de visite cm
AT 73 1000 XT	31230	1 000	47	116	73	167	1 x 400
AT 88 2000 XT	32668	2 000	82	160	88	179	2 x 400
AT 88 3000 XT	32669	3 000	114	234	88	179	2 x 400

Cuves de stockage XT FILTRE

La gamme de stockage extérieur (XT FILTRE) est conforme à l'arrêté du 21 août 2008 relatif à la récupération des eaux de pluie et leur usage à l'intérieur et à l'extérieur des bâtiments.

AT 88
2000 XT FILTRE



Dimensions *valeurs approximatives non contractuelles

Désignation	Code article	Volume l	Poids kg	Longueur cm	Largeur cm	Hauteur cm	Hauteur entrée cm	Hauteur trop plein cm	Tampon de visite cm
AT 73 1000 XT FILTRE	33407	1 000	47	116	73	186	168	143	1 x 400
AT 88 2000 XT FILTRE	32696	2 000	82	160	88	198	180	155	2 x 400
AT 88 3000 XT FILTRE	32697	3 000	114	234	88	198	180	155	2 x 400

Accessoires de jumelage de cuves

Toutes les cuves de stockage aérien sont jumelables grâce à la sortie basse qui les équipe. Pour le jumelage de 2 cuves de stockage, il convient d'installer 1 EB. Pour le jumelage de 3 cuves de stockage, il convient d'installer 1 EB + 1 EC...

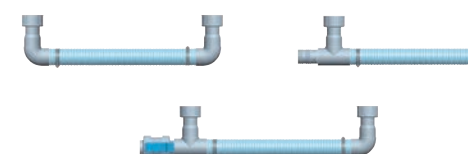

Accessoires de jumelage	Code article	Pour le jumelage de cuves de :
EB ST 72 SB PP	31389	Largeur 73 cm
EC ST 72 SB PP	31390	Largeur 73 cm
EB ST 78 SB PP + VANNE	32002	Largeur 78 cm
EC ST 78 SB PP	32533	Largeur 78 cm
EB ST 88 SB PP	31391	Largeur 88 cm
EB ST 88 SB PP + VANNE	33041	Largeur 88 cm
EC ST 88 SB PP	31392	Largeur 88 cm



Stockage enterré

récupération, stockage et rétention-régulation

Nos cuves de récupération des eaux de pluie extra-plates AT70



Nos cuves de stockage enterrées sont destinées au stockage d'eau ou autres liquides (nous consulter avec les caractéristiques du liquide à stocker, température, densité...) Elles assurent une parfaite intégration paysagère.

AT 70 2500



Ces cuves sont destinées à la récupération des eaux de pluie pour un usage en extérieur exclusivement : robinet de puisage, arrosage...

- Cuve EXTRA-PLATE
- Forme rectangulaire de la cuve = moins de déblai et moins de remblai
- Pré-équipée d'une filtration (150 m² de surface de collecte) et d'un trop-plein.



- Inaltérable
- Extra plate
- Très résistante et robuste
- Coextrusion soufflage



Dimensions *valeurs approximatives non contractuelles

Désignation	Code article	Volume	Poids	Longueur	Largeur	Hauteur entrée D110	Hauteur trop-plein D110	Hauteur avec rehausse	Tampons de visite
		l	kg	cm	cm	cm	cm	cm	mm
AT 70 2500	36035	2 500	130	240	175	73	53	105	1 x 600
AT 70 5000	36036	5 000	260	240	350	73	53	105	1 x 600
AT 70 7 500	36037	7 500	390	240	525	73	53	105	1 x 600

Nos cuves de récupération des eaux de pluie PANIER AT112



NOUVEAU

Ces cuves sont destinées à la récupération des eaux de pluie pour un usage en extérieur ou intérieur : robinet de puisage, arrosage, alimentation des WC et du lave linge à titre expérimental. Les cuves enterrées AT112 sont disponibles en 2500,5000, 7500 et 10 000 Litres.

AT 112 5000



- Ouvrage de forme ovale peu profond
- Cuve renforcée, très résistante et robuste
- Filtration jusqu'à 150 m² de surface de collecte, accessoires fournis avec la cuve :
 - Tampon renforcé diamètre 600 mm pour passage piéton
 - Réhausse de 580 mm de hauteur et de 600 mm de diamètre
 - Filtre panier situé à l'intérieur de la réhausse
 - Tranquillisateur de flux, conforme à l'arrêté du 21 août 2008 pour l'utilisation des eaux de pluie à l'intérieur et à l'extérieur des bâtiments
 - Aspiration avec crépine et raccord 1"1/4
 - Siphon trop-plein avec grille anti-rongeurs
- 10 ans de garantie sur la cuve et 2 ans de garantie sur les accessoires



- Inaltérable
- Très résistante et robuste



Dimensions *valeurs approximatives non contractuelles

Désignation	Code article	Volume	Poids	Diamètre entrée et sortie	Longueur	Largeur	Hauteur avec réhausse	Hauteur entrée	Hauteur sortie	Tampons de visite
		l	kg	mm	cm	cm	cm	cm	cm	mm
AT 112 2500 PANIER	38005	2 500	105	110	230	113	192	158	115	1 x 600
AT 112 5000 PANIER	38006	5 000	205	110	230	236	192	158	115	1 x 600
AT 112 7500 PANIER	38007	7 500	305	110	230	359	192	158	115	1 x 600
AT 112 10000 PANIER	38008	10 000	405	110	230	482	192	158	115	1 x 600

*Disponible à partir du 1er semestre 2024

Nos cuves de récupération des eaux de pluie AT115

AQUA'TERNE 115

AT 115 3400

La collecte et l'infiltration des eaux de pluie est un sujet prioritaire. Nos ressources sont limitées et le prix de l'eau ne cesse d'augmenter. Une récupération efficace des eaux de pluie protège notre environnement et permet d'économiser l'eau potable si précieuse et par conséquent de réduire les dépenses. Les citernes d'eau de pluie RIKUTEC offrent des solutions personnalisées pour de nombreuses applications - l'arrosage du jardin, le lave-linge, l'entretien des sols et les toilettes. Avec l'AQUA'TERNE 115, nous proposons une large gamme de réservoirs de collecte des eaux pluviales en PEHD haute qualité, pour des applications domestiques, municipales et industrielles.

- Un transport optimisé
- Une installation facile
- Haute résistance grâce à la technologie de l'extrusion-soufflage



- Réservoir solide et empilable en PEHD
- Installation enterrée
- Facile à installer et à entretenir
- Récupération des eaux de pluie
- Stockage des eaux de pluie

Dimensions *valeurs approximatives non contractuelles

Désignation	Code article	Volume l	Hauteur avec Réhausse cm	Largeur cm	Longueur cm	Poids kg
AT 115 3400	37593	3 400	260	115	290	180

Nos cuves de récupération des eaux de pluie BASIC AT119 et AT185



Nos cuves de stockage enterrées sont destinées au stockage d'eau ou autres liquides (nous consulter avec les caractéristiques du liquide à stocker, température, densité...) Elles assurent une parfaite intégration paysagère.

Ces cuves sont destinées à la récupération des eaux de pluie pour un usage en extérieur exclusivement : robinets de puisage extérieur, arrosage...

- Forme rectangulaire de la cuve = moins de déblai et moins de remblai
- Pré-équipée d'une filtration (150 m² de surface de collecte) et d'un trop-plein.
- Pré-équipée d'une filtration et d'un trop-plein
- Aspiration avec raccord 1"

- Inaltérable
- Très résistante et robuste

AT 185 5000 BASIC



AT 185 10000 BASIC



Dimensions *valeurs approximatives non contractuelles

Désignation	Code article	Volume l	Poids kg	Ø entrée et sortie mm	Longueur cm	Largeur cm	Hauteur avec rehausse cm	Hauteur entrée cm	Hauteur sortie mm	Tampons de visite mm
AT 119 2500 BASIC	31938	2 500	82	110	200	119	175	149	115	2 x 400
AT 119 3500 BASIC	31940	3 500	110	110	275	119	175	149	115	2 x 400
AT 185 4000 BASIC	35066	4 000	155	110	205	185	190	161	122	1 x 400
AT 185 5000 BASIC	35069	5 000	165	110	243	185	190	161	122	1 x 400
AT 185 6000 BASIC	37101	6 000	225	110	313	185	190	161	122	1 x 400
AT 185 7000 BASIC	37102	7 000	250	110	351	185	190	161	122	1 x 400
AT 185 8000 BASIC	35072	8 000	300	110	421	185	190	161	122	1 x 400
AT 185 9000 BASIC	35382	9 000	320	110	458	185	190	161	122	1 x 400
AT 185 10000 BASIC	35075	10 000	340	110	498	185	190	161	122	1 x 400

Nos cuves de récupération des eaux de pluie PANIER AT119 et AT185



Ces cuves sont destinées à la récupération des eaux de pluie pour un usage en extérieur ou intérieur : robinet de puisage, arrosage, alimentation des WC et de la machine à laver le linge à titre expérimental. Elles sont conformes à l'arrêté du 21 août 2008 relatif à la récupération des eaux de pluie et leur usage à l'intérieur et à l'extérieur des bâtiments.

- Forme rectangulaire de la cuve = moins de déblai et moins de remblai
- Pré-équipée d'une filtration (150 m² de surface de collecte), d'un trop-plein, d'un tuyau d'aspiration souple avec crépine, flotteur et clapet anti-retour.
- Aspiration avec raccord 1"
- Tranquillisateur de flux

+
 → Inaltérable
 → Très résistante et robuste

AT 185 4000 PANIER



AT 185 5000 PANIER



Dimensions *valeurs approximatives non contractuelles

Désignation	Code article	Volume l	Poids kg	Ø entrée et sortie mm	Longueur cm	Largeur cm	Hauteur avec rehausse cm	Hauteur entrée cm	Hauteur sortie mm	Tampons de visite mm
AT 119 2500 PANIER	32441	2 500	92	110	200	119	185	154	115	1 x 600 - 1 x 400
AT 119 3500 PANIER	32442	3 500	120	110	275	119	185	154	115	1 x 600 - 1 x 400
AT 185 4000 PANIER	35067	4 000	165	110	205	185	200	165	122	1 x 600
AT 185 5000 PANIER	35070	5 000	175	110	243	185	200	165	122	1 x 600
AT 185 6000 PANIER	37103	6 000	225	110	313	185	200	165	122	1 x 600
AT 185 7000 PANIER	37104	7 000	250	110	351	185	200	165	122	1 x 600
AT 185 8000 PANIER	35073	8 000	310	110	421	185	200	165	122	1 x 600
AT 185 9000 PANIER	35383	9 000	330	110	458	185	200	165	122	1 x 600
AT 185 10000 PANIER	35076	10 000	350	110	498	185	200	165	122	1 x 600

Nos cuves de récupération des eaux de pluie SINUS AT119 et AT185



Ces cuves sont destinées à la récupération des eaux de pluie pour un usage en extérieur ou intérieur. + Leur légèreté permet une mise en oeuvre facilitée au moyen d'une mini-pelle.

→ La cuve sinus est équipée d'une rehausse 600/580 à visser et d'un filtre dégrilleur auto lavable sinus.

+
 → Inaltérable
 → Très résistante et robuste

AT 185 10000 SINUS



AT 185 10000 SINUS



Dimensions *valeurs approximatives non contractuelles

Désignation	Code article	Volume l	Poids kg	Ø entrée et sortie mm	Longueur cm	Largeur cm	Hauteur avec rehausse cm	Hauteur entrée cm	Hauteur Siphon mm	Tampon de visite mm
AT 119 2500 SINUS	31937	2 500	92	110	200	119	185	154	115	1 x 600 - 1 x 400
AT 119 3500 SINUS	31939	3 500	120	110	275	119	185	154	115	1 x 600 - 1 x 400
AT 185 4000 SINUS	35068	4 000	165	110	205	185	200	165	122	1 x 600
AT 185 5000 SINUS	35071	5 000	175	110	243	185	200	165	122	1 x 600
AT 185 8000 SINUS	35074	8 000	310	110	421	185	200	165	122	1 x 600
AT 185 9000 SINUS	35384	9 000	330	110	458	185	200	165	122	1 x 600
AT 185 10000 SINUS	35077	10 000	350	110	498	185	200	165	122	1 x 600

Nos cuves de récupération des eaux de pluie gros volumes AT185



NOUVEAU

Nos cuves grands volumes sont destinées à la récupération des eaux de pluie pour un usage en extérieur et en intérieur.

- Monobloc
- Modulaire jusqu'à 25 m³
- Avec ou sans cloison intermédiaire
- Idéal pour grand projet (commerce, bureau, parking, etc.)

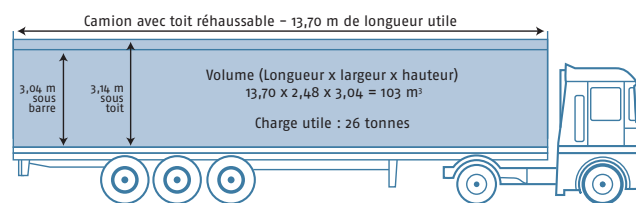

Ces cuves sont livrées sans filtre, un filtre sera à installer en amont.

AT 185 25000



- Inaltérable
- Légère et compacte
- Très résistante et robuste

Dimensions *valeurs approximatives non contractuelles

Désignation	Code article	Volume l	Poids kg	Diamètre entrée et sortie mm	Longueur cm	Largeur cm	Hauteur avec rehausse cm	Hauteur entrée cm	Hauteur trop-plein cm	Tampons de visite mm
AT 185 15000	37603	15 000	510	110	752	185	176	119	119	1 x 600 entrée 1 x 400 sortie
AT 185 20000	37604	20 000	680	110	1 006	185	176	119	119	1 x 600 entrée 1 x 400 sortie
AT 185 25000	37605	25 000	850	110	1 260	185	176	119	119	1 x 600 entrée 1 x 400 sortie

Nos cuves de stockage enterrées ultra-renforcées double peau AT204



Volumes de 5000 à 40 000 litres et jumelables à l'infini. Elles se déclinent dans plusieurs applications :

- La récupération des eaux de pluie,
- La rétention des eaux de pluie,
- La réserve incendie.

- ULTRA Résistantes, pose en nappe ou lit de rivière
- Peu sensibles aux chocs
- Légère et simple à transporter et à installer
- Acceptent jusqu'à 80 cm de remblai

Elles peuvent être installées dans un terrain présentant des contraintes importantes telles la présence de nappe phréatique. Elles sont réalisées en une seule pièce constituée de segments double peau (6 épaisseurs de PEHD) assemblés par double soudage intérieur et extérieur PEHD. Notre gamme de cuves ULTRA Résistante double peau est équipée d'un dispositif de filtration jusqu'au volume de 9 000 litres. Le filtre SINUS est dimensionné pour une collecte de 150 m² de surface maximum. Ces cuves sont conformes à l'arrêté du 21 août 2008 relatif à la récupération des eaux de pluie et leur usage à l'intérieur et à l'extérieur des bâtiments. Au-delà de ce volume, un dispositif de filtration doit être installé en amont de la cuve. Cet appareil doit être dimensionné en fonction de la surface de collecte des eaux de pluie.

AT 204 12000



ART.37922 REHAUSSE TYP 5 à couper D600 H800 + TAMPON

NOUVEAU

Dimensions *valeurs approximatives non contractuelles

Désignation	Code article	Volume du fil d'eau l	Poids kg	Diamètre entrée et sortie mm	Longueur cm	Largeur cm	Hauteur avec rehausse cm	Hauteur entrée cm	Hauteur sortie cm	Tampons de visite mm
AT 204 5000 SINUS	30011	4 670	365	110	235	204	260	223	170	1 x 600
AT 204 9000 SINUS	30013	8 130	560	110	371	204	260	223	170	1 x 600
AT 204 12000	30047	11 590	755	200	508	204	260	173	170	2 x 600
AT 204 16000	30048	15 050	955	200	644	204	260	173	170	2 x 600
AT 204 19000	30049	18 510	1 145	200	780	204	260	173	170	2 x 600
AT 204 22000	30782	21 980	1 340	200	910	204	260	173	170	2 x 600
AT 204 27000	30891	25 440	1 565	200	1 045	204	260	173	170	2 x 600
AT 204 30000	30784	28 900	1 680	200	1 162	204	260	173	170	2 x 600
AT 204 34000	33414	32 360	1 965	200	1 315	204	260	173	170	2 x 600
AT 204 38000	37977	35 820	2 165	200	1 450	204	260	173	170	2 x 600
AT 204 40000	31481	39 290	2 350	200	1 585	204	260	173	170	2 x 600
AT 204 45000	37978	42 750	2 565	200	1 720	204	260	173	170	2 x 600
AT 204 49000	33884	46 210	2 765	200	1 855	204	260	173	170	2 x 600
AT 204 52000	37979	49 670	2 965	200	1 990	204	260	173	170	2 x 600

Nos cuves de rétention et de régulation extra-plates DEV 70



Les déversoirs stockage sont des cuves plates destinées à la récupération et à la régulation des eaux de pluie.

Ces cuves sont équipées d'un régulateur de débit et se distinguent par une faible profondeur d'enfouissement.

Fabriquées par coextrusion-soufflage, elles bénéficient des performances de résistance et de fiabilité caractéristiques au PEHD.

- Forme rectangulaire de la cuve = moins de déblai et moins de remblai
- Cuve EXTRA-PLATE avec filtration en amont
- Équipées d'un flexible d'1" avec débit réglable de 0,05 à 0,50 l/s avec crépine
- Équipées d'un flotteur pour assurer un débit constant.

DÉVERSOIR DEV 70 2500 PANIER



- Inaltérable
- Extra plate
- Coextrusion soufflage

Dimensions *valeurs approximatives non contractuelles

Désignation	Code article	Volume	Poids	Diamètre entrée haute et sortie haute	Diamètre sortie basse	Longueur	Largueur	Hauteur avec rehausse	Hauteur entrée	Hauteur sortie	Tampons de visite
		l	kg	mm	mm	cm	cm	cm	cm	cm	mm
DEV 70 2500 PANIER	36152	2 500	135	110	110	240	175	105	73	2,5	1 x 600
DEV 70 5000 PANIER	36153	5 000	265	110	110	240	350	105	73	2,5	1 x 600
DEV 70 7500 PANIER	36154	7 500	395	110	110	240	525	105	73	2,5	1 x 600

Nos cuves de rétention et de régulation stockage extra-plates DEV+AT 70



Les déversoirs-stockages sont des cuves plates destinées à la récupération et au stockage des eaux de pluie pour un usage en extérieur ou intérieur. Elles se déclinent en 2500, 5000 et 7500 litres et sont équipées d'un régulateur de débit et se distinguent par une faible profondeur d'enfouissement.

DÉVERSOIR-STOCKAGE DEV + AT 70 5000 PANIER



- Forme rectangulaire de la cuve = moins de déblai et moins de remblai
- Cuve EXTRA-PLATE avec panier filtrant à l'intérieur de la rehausse
- Équipées d'un flexible d'1" avec débit réglable de 0,05 à 0,50 l/s avec crépine
- Équipées d'un flotteur pour assurer un débit constant

- Inaltérable
- Extra plate
- Coextrusion soufflage

Dimensions *valeurs approximatives non contractuelles

Désignation	Code article	Volume Total / Stockage	Poids	Diamètre entrée haute et sortie haute	Diamètre sortie basse	Longueur	Largueur	Hauteur avec rehausse	Hauteur entrée	Hauteur sortie	Tampons de visite
		l	kg	mm	mm	cm	cm	cm	cm	cm	mm
DEV + AT 70 2500 PANIER	36188	2 500 / 900	135	110	110	240	175	105	73	25	1 x 600
DEV + AT 70 5000 PANIER	36189	5 000 / 1 800	265	110	110	240	350	105	73	25	1 x 600
DEV + AT 70 7500 PANIER	36190	7 500 / 2 700	395	110	110	240	525	105	73	25	1 x 600

Nos cuves de rétention et de régulation DEV 185



Ces cuves sont destinées à stocker la pluie d'orage avant le rejet des eaux de pluie dans le réseau public. Ces appareils sont exigés pour des projets de construction ou de réhabilitation de bâtiments faisant l'objet d'une autorisation d'urbanisme. Elles sont équipées d'une entrée haute et d'une sortie basse permettant de réguler le débit conformément aux exigences communales.

- Forme rectangulaire de la cuve = moins de déblai et moins de remblai
- Équipées d'un flexible d'1" avec débit réglable de 0,05 à 0,50 l/s avec crépine pour les DEV 119
- Équipées d'un flotteur pour assurer un débit constant
- Équipées d'un flexible de 2" avec débit réglable de 0,65 à 1,63 l/s avec crépine pour les DEV 185 jusqu'à 7000L
- Équipées d'un flexible de 3" avec débit réglable de 0,83 à 3,84 l/s avec crépine pour les DEV 185 à partir de 8000L

+

- Inaltérable
- Très résistante et robuste

DÉVERSOIR
DEV 185 10000



Dimensions *valeurs approximatives non contractuelles

Désignation	Code article	Volume	Poids	Diamètre entrée haute et sortie haute	Diamètre sortie basse	Longueur	Largueur	Hauteur avec rehausse	Hauteur entrée	Hauteur sortie	Tampons de visite
		l	kg	mm	mm	cm	cm	cm	cm	cm	mm
DEV 119 2500	35513	2 500	82	110	110	200	119	157	115	42	1 x 600 entrée 1 x 400
DEV 119 3500	35514	3 500	110	110	110	275	119	157	115	42	1 x 600 entrée 1 x 400 sortie
DEV 185 4000	35482	4 000	155	110	110	205	185	170	122	26	2 x 400
DEV 185 5000	35483	5 000	165	110	110	243	185	170	122	26	2 x 400
DEV 185 6000	36994	6 000	225	110	110	331	185	170	122	26	2 x 400
DEV 185 7000	36995	7 000	250	110	110	350	185	170	122	26	2 x 400
DEV 185 8000	35484	8 000	300	160	110	450	185	170	122	26	2 x 400
DEV 185 9000	35485	9 000	320	160	110	458	185	170	122	26	2 x 400
DEV 185 10000	35486	10 000	340	160	110	497	185	170	122	26	2 x 400

Nos cuves de rétention et de régulation stockage DEV + AT 185



NOUVEAU

Les déversoirs-stockages sont des cuves plates destinées à la récupération et au stockage des eaux de pluie pour un usage en extérieur ou intérieur.

AT 185 5000

- Forme rectangulaire de la cuve = moins de déblai et moins de remblai
- Équipées d'un flexible de 3" avec débit réglable de 0,83 à 3,84 l/s avec crépine
- Équipées d'un flotteur pour assurer un débit constant

+

- Inaltérable
- Très résistante et robuste



Dimensions *valeurs approximatives non contractuelles

Désignation	Code article	Volume Total / Stockage	Poids	Diamètre entrée haute et sortie haute	Diamètre sortie basse	Longueur	Largueur	Hauteur avec rehausse	Hauteur entrée	Hauteur sortie	Tampons de visite
		l	kg	mm	mm	cm	cm	cm	cm	cm	mm
DEV + AT 119 2500 PANIER	38041	2 500 / 750	82	110	110	200	119	157	115	42	1x 600 entrée 1x 400 sortie
DEV + AT 119 3500 PANIER	38042	3 500 / 1 100	110	110	110	275	119	157	115	42	1x 600 entrée 1x 400 sortie
DEV + AT 185 4000 PANIER	38043	4 000 / 2 000	155	110	110	205	185	170	122	63	2x600
DEV + AT 185 5000 PANIER	38044	5 000 / 2 500	165	110	110	243	185	170	122	63	2x600
DEV + AT 185 6000 PANIER	38045	6 000 / 3 000	225	110	110	331	185	170	122	63	2x600
DEV + AT 185 7000 PANIER	38046	7 000 / 3 500	250	110	110	350	185	170	122	63	2x600
DEV + AT 185 8000 PANIER	38047	8 000 / 4 000	300	160	110	450	185	170	122	63	2x600
DEV + AT 185 9000 PANIER	38048	9 000 / 4 500	320	160	110	458	185	170	122	63	2x600
DEV + AT 185 10000 PANIER	38049	10 000 / 5 000	340	160	110	497	185	170	122	63	2x600
DEV + AT 185 15000	38050	15 000 / 7 500	510	160	110	752	185	170	122	63	1x 600 entrée 1x 400 sortie
DEV + AT 185 20000	38051	20 000 / 10 000	680	160	110	1006	185	170	122	63	1x 600 entrée 1x 400 sortie
DEV + AT 185 25000	38052	25 000 / 12 500	850	160	110	1260	185	170	122	63	1x 600 entrée 1x 400 sortie

Nos cuves de rétention et régulation ultra-renforcées double peau AT204



- Cuve de structure double peau ULTRA Résistante
- Pose en nappe ou sous voie circulaire
- Équipées d'un flotteur pour assurer un débit constant
- Équipées d'un flexible de 3" avec débit réglable de 0.83 à 3.84 l/s avec crépine

DÉVERSOIR
DEV 204 22000



ART.37922
REHAUSSE TYP 5
à couper
D600 H800 +
TAMPON

NOUVEAU

- Inaltérable
- Terrain tous types
- Très résistante robuste
- Coextrusion soufflage

Dimensions *valeurs approximatives non contractuelles

Désignation	Code article	Volume du fil d'eau l	Poids kg	Diamètre entrée haute et sortie haute mm	Diamètre sortie basse mm	Longueur cm	Largueur cm	Hauteur avec rehausse cm	Hauteur entrée cm	Hauteur sortie cm	Tampons de visite mm
DEV 204 5000	31385	4 670	365	160	110	235	204	220	177	11	1 x 400
DEV 204 9000	31731	8 130	560	160	110	371	204	220	177	11	2 x 400
DEV 204 12000	31733	11 590	755	200	110	508	204	220	173	11	2 x 400
DEV 204 16000	31735	15 050	955	200	110	644	204	220	173	11	2 x 400
DEV 204 19000	31737	18 510	1145	200	110	780	204	220	173	11	2 x 400
DEV 204 22000	31738	21 980	1340	200	110	910	204	220	173	11	3 x 400
DEV 204 27000	31311	25 440	1565	200	110	1 045	204	220	173	11	4 x 400
DEV 204 30000	31740	28 900	1680	200	110	1 162	204	220	173	11	4 x 400
DEV 204 34000	33415	32 360	1965	200	110	1 315	204	220	173	11	4 x 400
DEV 204 38000	37980	35 820	2165	200	110	1 450	204	220	173	11	4 x 400
DEV 204 40000	31741	39 290	2350	200	110	1 585	204	220	173	11	4 x 400
DEV 204 45000	37981	42 750	2565	200	110	1 720	204	220	173	11	4 x 400
DEV 204 49000	33886	46 210	2765	200	110	1 855	204	220	173	11	4 x 400
DEV 204 52000	37982	49 670	2965	200	110	1 990	204	220	173	11	4 x 400

Nos filtres en amont des cuves de stockage

Nos cuves de récupération des eaux de pluie, de volume inférieur ou égal à 10 000 litres, sont équipées d'une filtration performante capable de traiter jusqu'à 150 m² de surface de collecte. Pour une surface de collecte supérieure ou pour l'installation d'une cuve de volume supérieur à 10 000 litres, il est indispensable d'installer une filtration efficace et adaptée en amont du stockage.

- Performance de la filtration
- Facilité d'entretien
- Intégration paysagère.

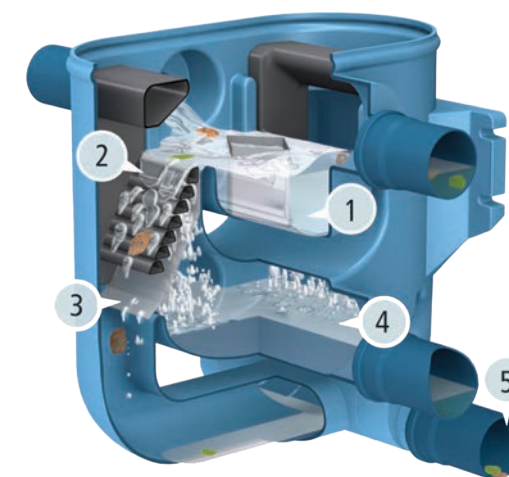

1. Double entrée des eaux brutes Ø 110 et 160 mm
2. Double cascade
3. Double tamis de filtration
4. Double évacuation des eaux filtrées vers la cuve
5. Double évacuation des eaux souillées vers le réseau.









Dimensions *valeurs approximatives non contractuelles

Surface maximale de collecte en m²	350	700	850	2350
Type de filtre	VF1	VF1 TWIN	VF2 Nu	VF6 Nu
Code article	30534	32603	32090	32091



Nos accessoires : réhausses de cuves

Nos réhausses pour les appareils de la gamme stockage d'eau : Nos réhausses de cuves sont destinées à assurer l'accès à nos appareils pour réaliser leur entretien et la vérification de leur fonctionnement.

Dimensions	Désignation	Code article	Poids kg	Diamètre mm	Hauteur mm
	REHC D400 H 200	34312	2	400	200
	REHC D400 H 400	34316	4	400	400
	REHC 150 D600 H 150	31369	1,5	600	150
	REHC 250 D600 H 250*	32233	3	600	250
	REHC 300 D600 H 300	31370	3	600	300
	REH CUVE BASIC	30995	5	390	de 500 à 600
	REHC 580 D600 H 580*	32446	9	600	580
	Tampon renforce diam 600 En option: Securite Enfant art.30882	30880	10	600	-
	REHAUSSE TYP 5 à couper D600 H800 + TAMPON ** uniquement jusqu'à 800 mm pour les cuves DOUBLE PEAU 204	37922	20	600	Découpable en 3 hauteurs de 580 mm à 800 mm

*À visser directement sur trous d'homme D600 de la cuve.

Notre gamme de tunnels d'infiltration

Nos tunnels d'infiltration sont disponibles en 150 L. Ils sont destinés au stockage et à l'évacuation par infiltration dans le sol des eaux de pluie et des eaux usées traitées

- Capacité 150 L
- LxH en cm : 120 x 50 x 36
- Poids : 5 Kg
- Art. 37609



Poly IBC GR 1000 litres

RÉSERVOIR DE STOCKAGE ET DE TRANSPORT

Le Poly IBC GR 1000 est un IBC polyvalent de haute qualité, approuvé CE pour le stockage et le transport.

- Transport sécurisé
- Rentabilité plus importante
- IBC multi-usage
- Immatriculations de stock et de transport: WGK 1
- Homologation CE
- Réservoir extérieur
- Bac de rétention

Code article
38025



- Réduction de l'empreinte carbone
- Solution polyvalente
- Le PEHD peut être réintégré dans le cycle de production

Notre conteneur grillagé 1000 litres

Cuves de stockage 1000 litres / IBC traité anti UV fabriquées par coextrusion-soufflage en PEHD.

- Durabilité : poche noire, traitée anti-uv sur palette métal-plastique imputrescible
- Stockage de produits de densité jusqu'à 1.4
- Armature en tube acier galvanisé 16 barres
- Sortie basse avec un robinet à clapet soudé

CONTENEUR
1000 litres

Code article
37633



Photo non contractuelle.

- Inaltérable
- Coextrusion soufflage

Stockage de fioul domestique, GNR, huile

Notre gamme stockage fioul

Ces dix dernières années, le fioul domestique est resté l'énergie la moins chère derrière le gaz réseau (dit gaz de ville).

Les installations de chauffage au fioul domestique ont nettement évolué par rapport aux installations d'autrefois où l'étanchéité du stockage intérieur et de la chaudière laissait dubitatif. Une installation complète de chauffage au fioul réalisée de nos jours dans les règles de l'art est une installation propre, fiable et performante.

Le fioul domestique dispose actuellement de solutions répondant à la RT 2012 et prépare le virage technologique pour répondre à la prochaine RE 2020 qui obligera les logements à produire plus qu'ils ne consomment.

Nos réservoirs sont adaptés au stockage de fioul domestique, de GNR, d'huiles, de Biocarburants ...

Ils sont disponibles en simple peau et double peau.

Ils peuvent être installés en batterie jusqu'à 10 000 litres de stockage maximum (pour le stockage de fioul domestique exclusivement).



Eurolentz



Eurolentz



Nos réservoirs de stockage simple peau

Installation en intérieur / stockage aérien simple paroi.

- Structure autoportante sans bandage métallique
- Gain de place, surface au sol réduite
- Idéal pour passages étroits d'une ouverture de 70 cm (Eurolentz de 700 l à 1000 l d'une largeur de 66 cm)
- Translucides, soufflés en une seule pièce, poignées de manutention.
- La qualité de notre fabrication et la couverture en garantie décennale de nos produits sont assurées par la certification ISO 9001 et le respect de la norme NF EN 13341.

EUROLENTZ 66
700 REL



EUROLENTZ 88
2500 REL

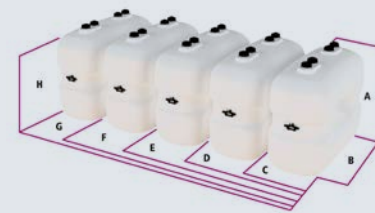

- Inaltérable
- Coextrusion soufflage
- Légère compacte

À installer obligatoirement dans un bac de rétention étanche, incombustible et récupérant le volume total du ou des réservoirs.

Dimensions *valeurs approximatives non contractuelles

Désignation	Code article	Poids kg	Hauteur avec tuyauterie A cm	Hauteur réservoir H cm	Longueur B cm	Largeur 1 réservoir C cm	Largeur 2 réservoirs D cm	Largeur 3 réservoirs E cm	Largeur 4 réservoirs F cm	Largeur 5 réservoirs G cm	Pose
EUROLENTZ 700 REL	23812	32	144	124	119	66	141	216	291	366	Intérieur
EUROLENTZ 72 1000 REL	24364	37	146	126	165	72	155	238	321	404	Intérieur
EUROLENTZ 72 1500 REL	24365	57	195	175	165	72	155	238	321	404	Intérieur
EUROLENTZ 72 2000 REL	24366	82	198	178	218	72	155	238	321	404	Intérieur
EUROLENTZ 88 2500 REL	22800	96	193	173	217	88	181	274	367	-	Intérieur

Schémas d'installation

Arrêté du 01.07.2004 (J.O. N°171 du 25.07.2004)

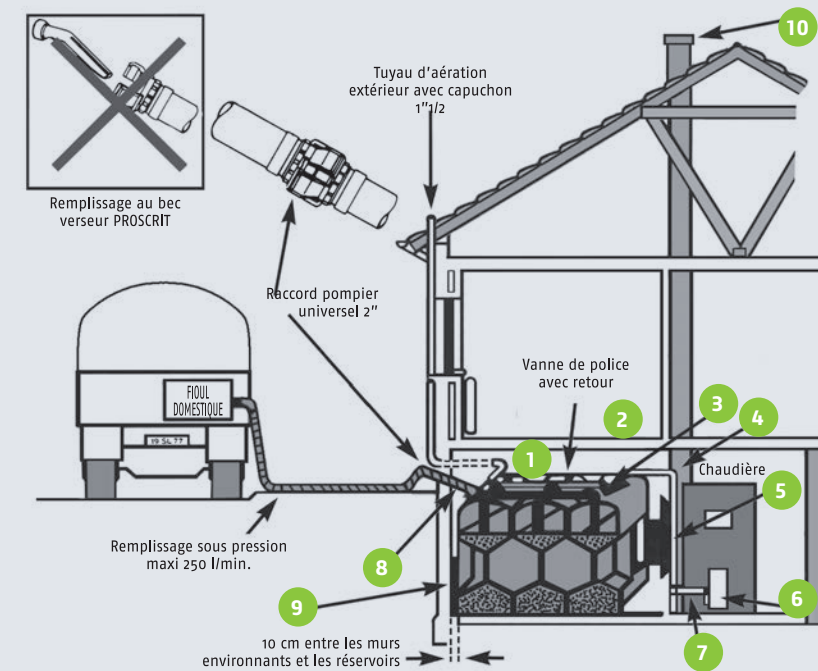

- Local exclusivement réservé au stockage du fioul domestique (rez-de-chaussée ou sous-sol, à l'abri des U.V. et convenablement ventilé) si stockage supérieur à 2500 litres
- Murs, plancher et plafond : coupe feu de degré 2 h si stockage supérieur à 2500 litres, si inférieur à 2500 litres, coupe-feu de degré 1/2 heure
- Canalisations et tuyauteries métalliques pouvant jouer librement (remplissage, aération et aspiration)
- Tuyauterie de soutirage dirigée vers le brûleur
- Porte s'ouvrant vers l'extérieur du local (avec dispositif de fermeture automatique et pare flammes de degré 1h) si stockage supérieur à 2500 litres, si inférieur à 2500 litres, pare-flamme de degré 1/4 heure
- Chaudière et brûleur
- Retour du brûleur
- Tuyauterie de remplissage 2" avec raccord pompier universel 2"
- Bac de rétention étanche (contenance = capacité globale du stockage) si le réservoir n'est pas équipé d'une enveloppe secondaire et d'un dispositif permettant de prévenir le risque de débordement lors des opérations de remplissage. Important : Avant montage définitif d'un réservoir Eurolentz Confort «BASIC», recentrer le réservoir dans le bac de rétention, afin d'éviter un bâillement du bac par pression dissymétrique du réservoir au remplissage.
- Cheminée au faîte du toit + 40 cm, coude à 20° maxi.

Montage intérieur

- Bac de rétention intégré
- Brûleur fioul avec retour
- Chaudière fioul
- Détecteur présence de combustible intégré
- Event intérieur donnant sur l'extérieur
- Jauge pneumatique intégrée pour Confort XT et jauge mécanique intégrée pour Confort Standard et Basic
- Mur ou cloison
- Remplissage avec raccord pompier universel 2"
- Réservoir Eurolentz Confort intérieur
- Sifflet limiteur de remplissage
- Sol, dalle ou socle en béton (10 cm de débord autour du réservoir)
- Soutirage par vanne police

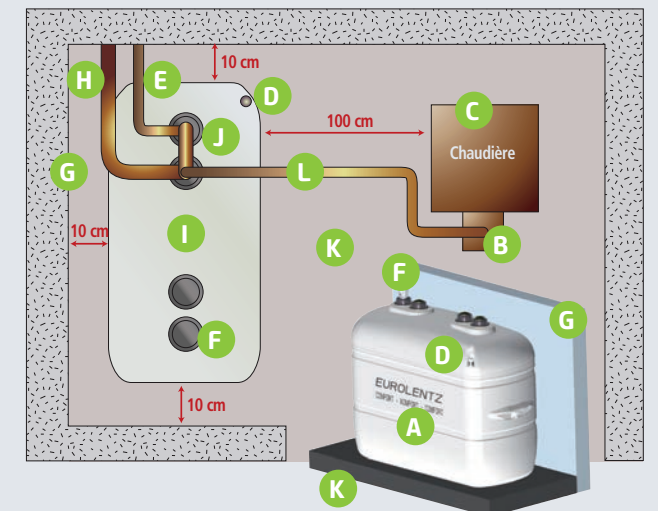

Eurolentz Confort



Nos réservoirs de stockage fioul double parois intégrales

Ces réservoirs sont intégralement enveloppés par le bac de rétention. Installation en intérieur / stockage aérien.

- Double enveloppe, structure autoportante sans bandage métallique
- Insensible à la corrosion et résistant aux chocs
- Facile à manipuler, et à installer, légèreté, poignées intégrées
- Sont inclus : la jauge, le détecteur de présence de combustible entre les deux parois, livret technique.
- La qualité de notre fabrication et la couverture en garantie décennale de nos produits sont assurées par la certification ISO 9001 et le respect des normes NF EN 13341 et NF M88-561.

EUROLENTZ 75 1000 RELC

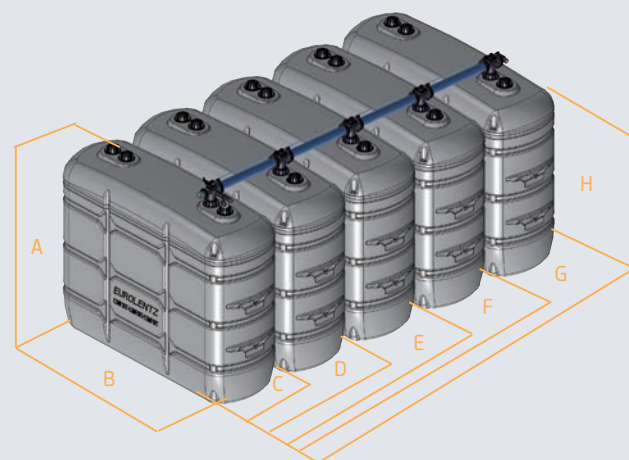

- Double paroi intégrale
- Facilité d'installation

Dimensions *valeurs approximatives non contractuelles

Désignation	Code article	Poids	Hauteur avec tuyauterie A	Hauteur réservoir H	Longueur B	Largeur 1 réservoir C	Largeur 2 réservoirs D	Largeur 3 réservoirs E	Largeur 4 réservoirs F	Largeur 5 réservoirs G	Pose
		kg	cm	cm	cm	cm	cm	cm	cm	cm	
EUROLENTZ 69 700 RELC	24920	60	146	126	128	69	144	219	294	369	Intérieur
EUROLENTZ 75 1000 RELC	30263	70	150	130	173	75	158	241	324	407	Intérieur
EUROLENTZ 75 1500 RELC	30264	95	200	180	173	75	158	241	324	407	Intérieur
EUROLENTZ 78 2000 RELC	31380	149	201	181	230	78	161	244	327	410	Intérieur

Eurolentz Confort XT



Nos réservoirs de stockage fioul traités ANTI-UV, double parois intégrales

Ces réservoirs sont intégralement enveloppés par le bac de rétention. Installation en extérieur / stockage aérien.

- Bac de rétention, structure autoportante sans bandage métallique
- Insensible à la corrosion et résistant aux chocs
- Facile à manipuler, et à installer, légèreté, poignées intégrées
- Sont inclus : la jauge, le détecteur de présence de combustible entre les deux parois, l'indicateur de remplissage, les sangles (obligatoires), le livret technique.

EUROLENTZ 78 2000 RELC XT



- Double paroi
- Traité anti UV
- Stockage extérieur

Dimensions *valeurs approximatives non contractuelles

Désignation	Code article	Poids	Hauteur avec tuyauterie A	Hauteur réservoir H	Longueur B	Largeur 1 réservoir	Largeur 2 réservoirs	Largeur 3 réservoirs	Largeur 4 réservoirs	Largeur 5 réservoirs	Pose
		kg	cm	cm	cm	cm	cm	cm	cm	cm	
EUROLENTZ 75 1000 RELC XT	31409	70	150	130	173	75			Interdit en Batterie		Extérieur
EUROLENTZ 75 1500 RELC XT	31410	95	200	180	173	75			Interdit en Batterie		Extérieur
EUROLENTZ 78 2000 RELC XT	31411	149	200	180	230	78			Interdit en Batterie		Extérieur

Station murale DIESELBOX numéro d'article 34037

Carénée en totalité, elle peut être installée sur les murs latéraux ou sur le côté de la citerne. Convient pour une installation extérieure. Équipée avec pompe auto-amorçante

- Série POLARIS (220 V 50 Hz IP-55)
- compteur mécanique 3 chiffres
- flexible de refoulement caoutchouc (4 m) et pistolet automatique
- avec pompe 220 V 500 W, 70 l/min



NOUVEAUTÉ : Pose extérieure sans auvent, grâce aux nouveaux joints.

Nos accessoires fioul vendus séparément

L'ensemble de Base tout plastique EB2012 pour réservoir unique ou départ d'une mise en batterie de plusieurs cuves.

- Insensible à la corrosion
- Compact 3 en 1 : remplissage, aération, soutirage sur le même bouchon
- Facilité d'installation, gain de temps
- Sifflet indicateur de remplissage, connexion de l'aération facile PVC Diam 40, tube plongeur anti-mousse télescopique intégré.

Description des accessoires	Code article
 <p>EB2012 F Ensemble de base pour un réservoir unique ou départ d'une mise en batterie en intérieur exclusivement</p>	35317
 <p>ES Ensemble de soutirage Pour un réservoir unique comprenant: 1 système complet avec vanne police, tube souple, crépine, retour du brûleur</p>	24197
 <p>Pompe à main auto-siphonnante, pour prélèvement individuel</p>	23184
 <p>SIFFLET Sifflet détecteur de niveau de remplissage, 1" 1/4 détecteur de niveau de remplissage fonctionnant lors du remplissage, par pression d'air</p>	34158
 <p>Bouchon complet</p>	10418

Jauges mécaniques

	JAUGE MECANIQUE UNIVERSELLE - Universelle pour tous nos réservoirs	34201
	JAUGE POUR 700 - pour 700 RELB66, 700 RELC69 & 700 RELCB69	34146
	JAUGE POUR 1000 66 ET 69 - pour 1000 RELB66, 1000 RELC69 & 1000 RELCB69	34147
	JAUGE POUR 1000 72 ET 75 pour 1000 RELB72, 1000 RELC75, 1000 RELCB75 & 1000 RELC75 XT	34148
	JAUGE POUR 1500 - pour 1500 REL72, 1500 RELC75, 1500 RELCB75 & 1500 RELC75 XT	34149
	JAUGE POUR 2000 - pour 2000 REL72, 2000 RELC78 & 2000 RELC78 XT	34150
	JAUGE POUR 2500 - pour 2500 RELB88	34151

Nos accessoires fioul vendus séparément

Les ensembles complémentaires EC 2012, pour mise en batterie de plusieurs cuves:

- Tout plastique, insensible à la corrosion
- Compact 3 en 1 : remplissage, aération, soutirage sur le même bouchon
- Facilité d'installation, gain de temps
- Tube plongeur anti-mousse télescopique intégré.

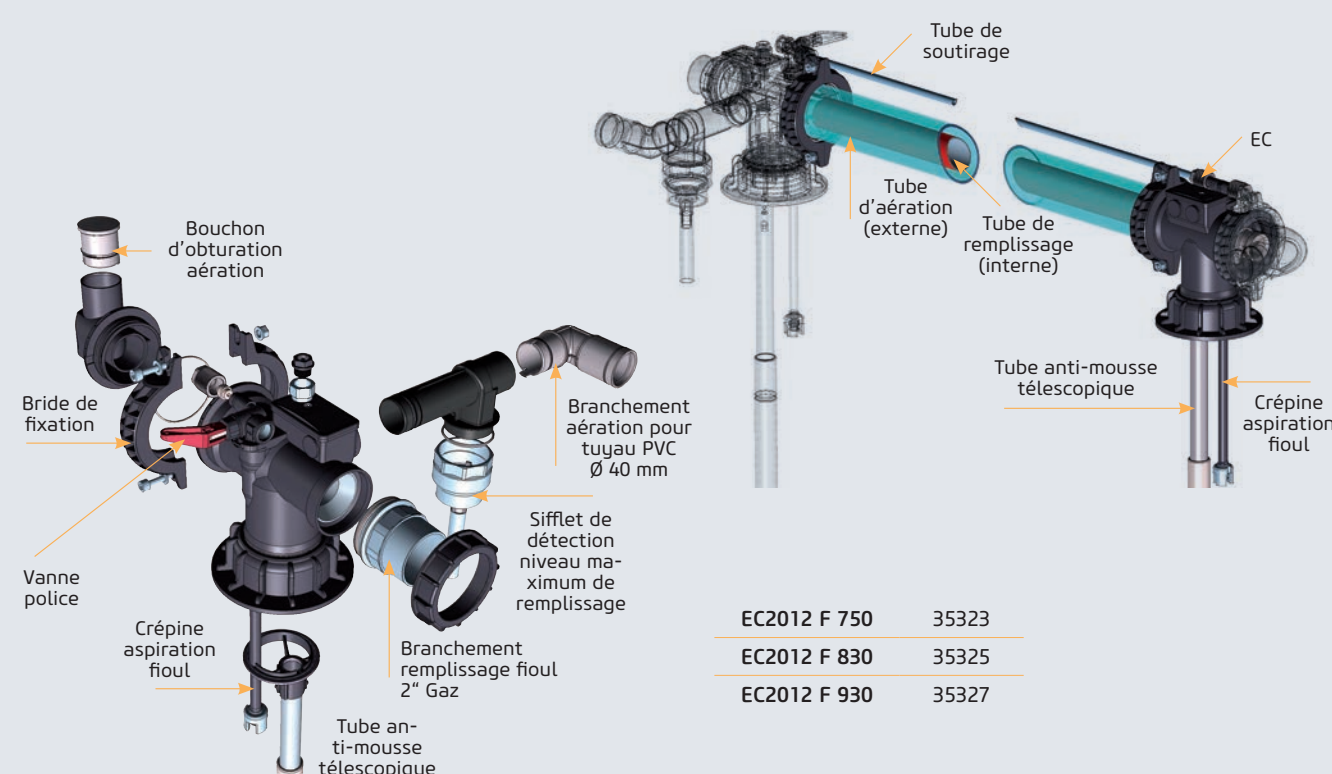

EC2012 F 750	35323
EC2012 F 830	35325
EC2012 F 930	35327

Désignation	1 réservoir	2 réservoirs	3 réservoirs	4 réservoirs	5 réservoirs
700 RELC 69 et 700 RELCB 69	1x 35317	1x 35317 + 1x 35323	1x 35317 + 2x 35323	1x 35317 + 3x 35323	1x 35317 + 4x 35323
1000 RELC 69 et 1000 RELCB 69	1x 35317	1x 35317 + 1x 35323	1x 35317 + 2x 35323	1x 35317 + 3x 35323	1x 35317 + 4x 35323
1000 RELC 75 et 1000 RELCB 75	1x 35317	1x 35317 + 1x 35325	1x 35317 + 2x 35325	1x 35317 + 3x 35325	1x 35317 + 4x 35325
1500 RELC 75 et 1500 RELCB 75	1x 35317	1x 35317 + 1x 35325	1x 35317 + 2x 35325	1x 35317 + 3x 35325	1x 35317 + 4x 35325
2000 RELC 78 et 2000 RELCB 78	1x 35317	1x 35317 + 1x 35325	1x 35317 + 2x 35325	1x 35317 + 3x 35325	1x 35317 + 4x 35325
2500 RELB 88	1x 35317	1x 35317 + 1x 35327	1x 35317 + 2x 35327	1x 35317 + 3x 35327	impossible car 10 000 L maxi en batterie

Notre équipe à votre service

RIKUTEC FRANCE

107 rue de Phalsbourg
67320 Drulingen | France
T +33 3 8801 6800
F +33 3 8801 6060
info@rikutec.fr
www.rikutec.fr

RIKUTEC AMERICA

RIKUTEC Group
371 Douglas Rd.
Whitinsville MA, 01588 USA
T +1 508-234-7300
F +1 508-234-7337
sales@rikutec.com

RIKUTEC GERMANY

Graf-Zeppelin-Straße 1-5
57610 Altenkirchen | Germany
T +49 2681 95 46 - 0
F +49 2681 95 46 - 33
info@rikutec.de
www.rikutec.de

RIKUTEC IBERIA

Polig. Industrial de Lantarón,
Parcelas 15-16, 01213 COMUNIÓN - ÁLAVA | Spain
T +34 945332 100
F +34 945332 286
info@rikutec.es
www.rikutec.es

RIKUTEC ASIA

Rm 1005, ACE TWIN - Tower 1 CHA
285, Digital-Ro - Guro-gu Seoul, 08381 | Korea
T +82 2761 2760
F +82 2761 2759
info@rikutec.asia
www.rikutec.asia

RIKUTEC Group

Rhöndorfer Str. 85
53604 Bad Honnef | Germany
T +49 2681 95 46 - 0
F +49 2681 95 46 - 33
info@rikutec.de
www.rikutec.de



RIKUTEC FRANCE SAS - R.C. Saverne: 824 786 537 00020 - 05/2023 V1
Documents et photos non contractuels. Sous réserve de modifications techniques.
Illustrations 3D, photos et schémas: RIKUTEC, Géronimo, Shutterstock, Fotolia, Christian Staebler, kreativrudel
Imprimerie: Scheuer, Drulingen (67).

